



CENTRAL TELEFONICA

TEAMWORK TW-308 3 LINEAS – 8 INTERNOS



INDICE

Características generales	Pág. 3
Instalación.....	Pág. 4
Montaje en una pared.....	Pág. 6
Descripción de partes.....	Pág. 7
Llamada de registración.....	Pág. 7
Encendido de la central.....	Pág. 8
Operacion general.....	Pág. 8
1) Mesa de ayuda.....	Pág. 8
2) Llamadas.....	Pág. 9
2.1) Llamada a un interno.....	Pág. 9
2.2) Llamada a la operadora.....	Pág. 9
2.3) Llamada a grupo de internos.....	Pág. 10
2.4) Llamada externa.....	Pág. 10
2.5) Llamada o toma de línea automática.....	Pág. 11
3) Rediscado de llamada externa.....	Pág. 12
4) Captura de llamadas.....	Pág. 12
4.1) Captura general de llamadas externas.....	Pág. 12
4.2) Captura de llamadas de línea externa específica.....	Pág. 12
4.3) Captura de llamadas de un interno específico.....	Pág. 13
4.4) Captura de llamadas de un grupo de internos.....	Pág. 13
5) Retención de llamada.....	Pág. 13
6) Transferencias.....	Pág. 14
6.1) Transferencia forzada (sin consulta previa).....	Pág. 14
6.2) Transferencia con consulta previa.....	Pág. 15
7) Consultas.....	Pág. 16
7.1) Llamada de consulta	Pág. 16
7.2) Llamada de consulta alternada (Ping-Pong).....	Pág. 16
8) Llamada por agenda/emergencia.....	Pág. 16
9) Reservas.....	Pág. 17
9.1) Reserva de línea.....	Pág. 17
9.2) Reserva de interno.....	Pág. 17
10) Mensaje de llamada.....	Pág. 18
11) Conferencia tripartita.....	Pág. 19
12) Estacionamiento.....	Pág. 20
13) Candado de interno.....	Pág. 21
14) Cambio de la clave del interno.....	Pág. 21
15) Desvíos.....	Pág. 22
15.1) Desvío de llamadas a interno (función sígueme o follow-me)...	Pág. 22
15.2) Desvío de llamadas a un teléfono externo (sígueme).....	Pág. 22
16) Baby Sitter (toma de audio ambiental)	Pág. 23
17) Flash saliente.....	Pág. 25
18) Toma de línea con protección de datos.....	Pág. 25
19) Cambio de servicio.....	Pág. 25
19.1) Cambio de servicio sin clave.....	Pág. 25
19.2) Cambio de servicio con clave.....	Pág. 26

20) Grupos de internos.....	Pág. 26
21) Operadora.....	Pág. 28
21.1) Atención de llamadas de la operadora.....	Pág. 29
21.2) Entrar o salir de operadora.....	Pág. 29
22) Función Jefe-Secretaria.....	Pág. 30
23) Hora y fecha de la central.....	Pág. 30
24) Puente Urbano.....	Pág. 31
25) "No Molestar"	Pág. 32
26) Irrupción sobre "No Molestar"	Pág. 33
27) Intercalación.....	Pág. 33
28) Traslado de permisos (Estoy aquí o I'm here).....	Pág. 34
29) Clave maestra.....	Pág. 35
29.1) Desbloqueo de restricciones (clave maestra).....	Pág. 35
29.2) Toma de línea sin restricciones y sin beeps de aviso.....	Pág. 36
30) Acceso remoto.....	Pág. 36
31) Atención de Portero Eléctrico.....	Pág. 38
32) Desvío del portero a un teléfono externo.....	Pág. 38
33) Busca Personas.....	Pág. 39
33.1) Estacionamiento del Busca Personas.....	Pág. 40
34) Manejo de los Relés.....	Pág. 41
35) Registro de tráfico.....	Pág. 42
36) Consola.....	Pág. 43
36.1) Consola de estados (o de operadora).....	Pág. 43
36.2) Consola Virtual.....	Pág. 45
37) Sistema de Preatención Programable.....	Pág. 45
38) Sistema de alarma.....	Pág. 47
39) Sistema identificador de llamadas (Caller ID).....	Pág. 48
40) Módulo de Batería (UPS).....	Pág. 49
Apéndices.....	Pág. 50
I) Apagado de la central.....	Pág. 50
II) Los grupos de líneas.....	Pág. 50
III) Acceso a Internet vía MODEM.....	Pág. 50
IV) La tecla Flash.....	Pág. 51
V) Lista de Cadencias de Llamadas.....	Pág. 51
VI) Lista de Tonos.....	Pág. 52
VII) Lista de Beeps de Aviso (superpuestos al audio).....	Pág. 53
VIII) Resumen de comandos.....	Pág. 54
Programación.....	Pág. 59
Teleprogramación (Programación remota).....	Pág. 73
Instalación de placas.....	Pág. 73
Tablas de Programación de usuario.....	Pág. 77
Características técnicas.....	Pág. 78
Garantía.....	Pág. 79
Solución de problemas.....	Pág. 80

CARACTERÍSTICAS GENERALES

- ✓ Capacidad mínima de 1 línea y 4 internos pudiéndose agregar de a 1 línea y de a 4 internos, hasta una capacidad máxima de 3 líneas y 8 internos.
- ✓ Las placas de internos (de cuatro internos cada una) pueden ser de internos balanceados o no balanceados, pudiéndose poner de ambos tipos en una misma central.
- ✓ Bloqueo por categoría, lista de números telefónicos "prohibidos" y "permitidos" y duración de llamada.
- ✓ Llamada por agenda/emergencia de 3 dígitos (programable).
- ✓ Programación no volátil (no se borra con la desconexión de la central).
- ✓ Servicio nocturno y diurno.
- ✓ Funciones de operadora.
- ✓ Dos grupos de internos configurables.
- ✓ Tonos diferenciados de señalización de estado del interno.
- ✓ Cadencia de llamada externa, interna y de portero distinguibles.
- ✓ MODEM interno para programación remota y actualización remota de software.
- ✓ Programación por PC y sin necesidad de desconectar la central (requiere accesorio).
- ✓ Los accesorios no ocupan interno.
- ✓ Frente de portero eléctrico (con o sin video) con apertura de cerradura independiente (opcional).
- ✓ Sistema de preatención. Admite hasta dos preatendedores (opcional), 14 mensajes con mantenimiento en cola y mensajes a grupos.
- ✓ Sistema de alarma de 8 zonas (opcional), con discador y emisor de mensajes.
- ✓ Buscapersonas (opcional).
- ✓ Retransmisión de Caller ID (identificación de llamada) a todos los internos (opcional).
- ✓ Discado rápido a mesa de ayuda.
- ✓ Alimentación ininterrumpida de energía (UPS) con batería de 12Vcc (opcional).
- ✓ Call Progress (proceso de las llamadas): Monitorea las líneas retenidas (en espera), liberándolas en caso de que estás corten.
- ✓ Muy alto tráfico: Non blocking.

PRECAUCIONES

- Sólo debe ser instalada y mantenida por personal calificado.
- La unidad está equipada con un terminal de alimentación de tres espigas planas con toma de tierra, no la elimine utilizando un adaptador o reemplazando la ficha por una de dos espigas, ya que el equipo debe estar provisto de un conductor a tierra.
- El fusible se encuentra conectado al neutro de la tensión de alimentación.
- La luz en la tecla de encendido indica que la unidad se encuentra encendida. Una vez encendida posee en su interior tensiones de trabajo peligrosas.
- Nunca intente introducir ningún tipo de alambre, horquilla para el cabello, etc., en las rejillas de ventilación o en otros orificios de esta unidad.
- Para limpiar la carcaza, no utilice bencina, diluyente o cualquier otro producto abrasivo, use un paño blando y húmedo.
- No la exponga a la lluvia ni a la humedad, para evitar incendios o descargas eléctricas.

INSTALACION**Instrucciones de seguridad:**

Instalar el cableado telefónico siguiendo siempre las precauciones básicas de seguridad, para reducir el riesgo de incendio, descargas eléctricas y daños a personas, incluyendo las siguientes:

1. No instalar la central o el cableado telefónico durante una tormenta.
2. No instalar las tomas del teléfono en lugares húmedos a menos que las tomas estén diseñadas para ello.
3. No tocar los cables o terminales telefónicos sin aislar a menos que la línea telefónica en cuestión haya sido desconectada.
4. Ser cauteloso y precavido cuando se instale o modifique algún cableado telefónico.

Requerimientos del lugar de la instalación:

La central telefónica ha sido diseñada para ser instalada en una pared. Evitar instalarla en los lugares descritos a continuación, puesto que de hacerlo podría causar fallas en el funcionamiento, ruidos o decoloración de la carcaza:

1. Donde la luz solar le incida directamente.
2. Lugares calientes (+ de 40°C), fríos (- de 0°C) o húmedos (+ de 85%).
3. Lugares donde se producen sacudidas o vibraciones con frecuencia.
4. Lugares polvorientos.
5. Lugares donde el agua o el aceite puedan entrar en contacto con la unidad.
6. Cerca de dispositivos generadores de alta frecuencia tales como soldadores eléctricos.
7. Cerca de computadoras personales, télex u otros equipos de oficina, así como también hornos microondas o acondicionadores de aire. Se aconseja no instalar la unidad en la misma habitación que cualquiera de los equipos mencionados arriba.
8. Instalar la unidad a no menos de 2 metros de radios o televisores.
9. No obstruir el área alrededor del equipo, asegurándose de dejar espacio suficiente por encima y por debajo para que se refrigere.

El cableado:

Seguir las siguientes instrucciones cuando se realice el cableado:

1. No situar los cables del par telefónico en paralelo con los de alimentación de CA, con los de computadoras, etc. Si deben estar próximos, aislarlo con tuberías metálicas o utilice cables aislados y conectados a tierra.
2. Si los cables van por el suelo, utilizar protectores para impedir que sean pisados. Evitar colocar los cables por debajo de las alfombras.
3. Utilizar un par telefónico para hacer la conexión de los internos de la central, tal como los teléfonos sin central telefónica.
4. Desenchufar el equipo cuando se realice el cableado. Enchufar el sistema una vez finalizado el cableado.
5. Si los internos son No-balanceados:
 - **No se debe** utilizar cables multipar.
 - **Se debe** evitar el cableado en paralelo de los internos. De no ser posible, tratar que el tramo en paralelo sea lo más corto posible y utilizar par telefónico con pantalla (malla).

Notas:

- ✎ Nunca pasar por una misma cañería cables del par telefónico con cables de alimentación de 220Vca.
- ✎ En un cableado exterior de un interno, se debe utilizar un protector contra descargas atmosféricas conectado a tierra a la salida de la central.
- ✎ Un cableado mal hecho puede ocasionar un funcionamiento incorrecto.
- ✎ El largo máximo del par telefónico desde la central hasta cada uno de los internos es de 1000 metros, para cables de alambre AWG 24 (\varnothing 0,65mm).

Toma de música externa:

Utilizar plug de música mono de \varnothing 3,5mm con cable coaxil o mallado.

Características:

- Impedancia de entrada: 1K Ω
- Señal de entrada máximo: 700mVpp

Montaje en una pared:

Marque los ambos orificios en la pared valiéndose del plano, taládrelos (con una mecha para pared de 5mm) una profundidad de 25mm, coloque los tarugos, instale los tornillos (ambos incluidos) y enganche la unidad en las cabezas de los tornillos.

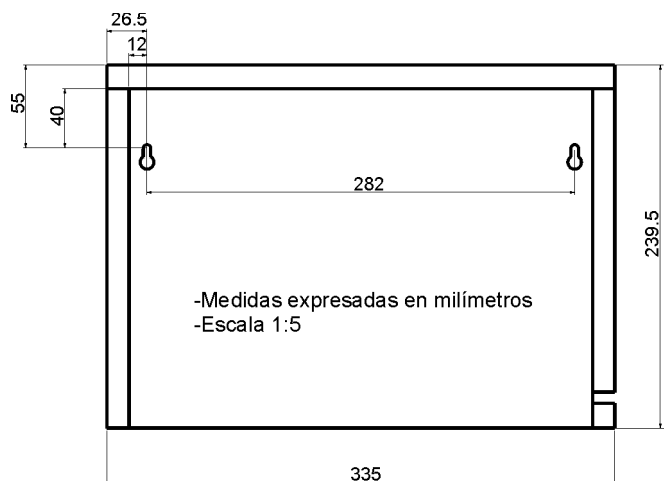
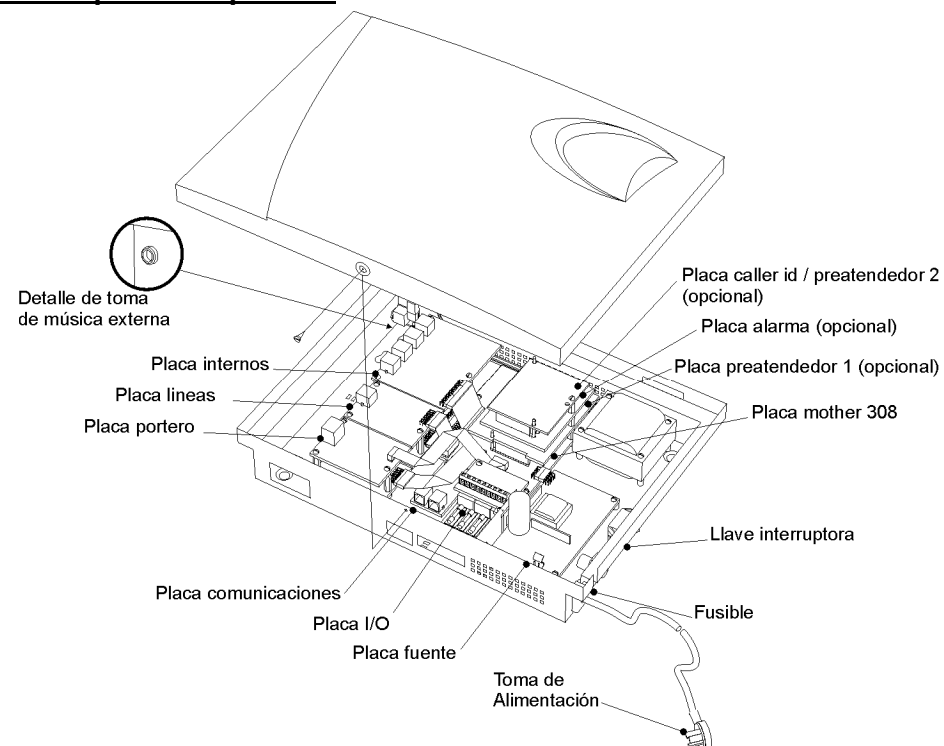
**Descripción de partes:****LLAMADA DE REGISTRACION**

Al instalar la central, el Instalador o el Usuario debe llamar a la firma Posthac S.A. para:

- a) Extender la garantía a 3 (tres) años.
- b) Recibir sin cargo el software para PC "Consola Virtual"
- c) Recibir sin cargo un curso para telefonistas.

La llamada de registración se puede realizar llamado a la mesa de ayuda: (+54 11) 4957-7880 (o discando el comando *777# (desde el AMBA)) de lunes a viernes de 9 a 13hs y de 14 a 17:30hs o desde Internet en la página: www.mitto.com.ar

Notas:

- La garantía de 3 (tres) años sólo es válida si fue registrada, si no será de 1 (un) año contra presentación de la boleta de compra con su respectiva fecha y número de serie del equipo. Ver garantía (página 77).

Notas (continuación):

- El software para PC "Consola Virtual" puede ser descargado de la página: www.mitto.com.ar (luego de registrada la garantía).

ENCENDIDO DE LA CENTRAL

Al encender la unidad, sucede lo siguiente:

- La hora comenzará a correr desde las 00:00 y la fecha quedará en 00/00/00 y no cambiará hasta que se le ingresen la hora y fecha correspondientes.
- La central enciende en servicio diurno.
- No se recuperan los mensajes, las reservas y el discado del último número de una anterior utilización.

La programación de la central no se ve afectada, al igual que las demás configuraciones no mencionadas anteriormente.

OPERACIÓN GENERAL**Notas:**

- ✎ **Flash** es una tecla del teléfono. Se puede reemplazar pulsando la horquilla por un lapso de aproximadamente medio segundo (golpe de horquilla).
- ✎ Si se tiene un teléfono que no posee la tecla **#**, se podrá reemplazar en las funciones que la tengan como finalización de comando, con una espera de 3 segundos sin discar nada.
- ✎ Si se tiene un teléfono que NO posee la tecla ***** NO se podrán utilizar las funciones que la tengan en el comando.
- ✎ La posibilidad o no del uso de algunas de las funciones depende de la programación de cada interno.
- ✎ La central telefónica no discriminará entre teléfonos que disquen por tonos o por pulsos.

1) Mesa de ayuda

Lo comunica con la mesa de ayuda de Mitto.

Discado manual:

1. Descolgar el auricular. Recibirá tono de interno.
2. Discar **0**. Recibirá tono de línea externa.
3. Discar el número telefónico de la mesa de ayuda: (+54 11) 4957-7880

Discado automático:

1. Descolgar el auricular. Recibirá tono de interno
2. Discar ***777 + #**

Nota:

- ✎ El discado automático tomará una línea que no se encuentre en uso.

2) Llamadas**2.1) Llamada a un interno**

Permite la comunicación entre dos internos de la central. La cadencia de llamada será diferenciada (dos toques medianos).

Procedimiento:

1. Descolgar el auricular. Recibirá tono de interno.
2. Discar el número del interno con el cual se desea comunicar. Desde el 31 hasta el 38.
3. El auricular recibirá uno de los siguientes tonos:

- ① **Tono de llamada:** Indica que el otro interno está siendo llamado.
- ① **Tono de ocupado:** Indica que el otro interno está ocupado.
- ① **Tono de "No molestar":** Indica que el otro interno está en modo "No molestar". (Ver lista de tonos)

2.2) Llamada a la operadora

Permite la comunicación con la operadora. Solo funciona si uno de los internos está configurado como operadora. (Ver programación)

Procedimiento:

1. Descolgar el auricular. Recibirá tono de interno.
2. Discar **7**
3. El auricular recibirá uno de los siguientes tonos:

- ① **Tono de error:** Indica que no hay asignado un interno como operadora.

- ① **Tono de llamada:** Indica que el otro interno está siendo llamado. La operadora nunca dará tono de ocupado (Ver Operadora).

2.3) Llamada a grupo de internos

Permite la comunicación con un interno que pertenece a un grupo de internos (grupo de trabajo). La cadencia de llamada será igual al de una llamada interna común.

Procedimiento:

1. Descolgar el auricular. Recibirá tono de interno.
2. Discar el **Nº de grupo** de internos con el cual desea comunicarse (391 o 392).
3. El auricular recibirá uno de los siguientes tonos:
 - ① **Tono de llamada:** Indica que el grupo está siendo llamado.
 - ① **Tono de ocupado:** Indica que todos los internos del grupo están ocupados.
 - ① **Tono de error:** Indica que el grupo no está programado o que todos sus internos se encuentran en modo "No Molestar".

2.4) Llamada externa

Permite la comunicación con un usuario externo utilizando uno de los siguientes métodos de toma de línea externa:

- A. Toma de línea externa por grupo: La central irá rotando el uso de las líneas que pertenecen al grupo solicitado para equilibrar la facturación.

Procedimiento:

1. Descolgar el auricular. Recibirá tono de interno.
2. Discar **0**, **9** u **8**, para tomar uno de los grupos de línea.
3. El auricular recibirá uno de los siguientes tonos:
 - ① **Tono de ocupado:** Indica que todas las líneas del grupo se encuentran ocupadas.
 - ① **Tono de línea:** Discar el número telefónico del usuario externo con el cual desea comunicarse.

Nota:

- ✍ Si en uno de los grupos 0 ó 9, hay líneas que también pertenecen al grupo 8, la central dará prioridad a la toma de líneas que no pertenezcan a dicho grupo. La central solo las utilizará si no hay ninguna otra línea libre.

- B. Toma de línea externa dirigida:

Procedimiento:

1. Descolgar el auricular. Recibirá tono de interno.
2. Discar **41**, **42** ó **43**. 41 para tomar la línea 1 y así para el resto de las líneas con 42 y 43.
3. El auricular recibirá uno de los siguientes tonos:

- ① **Tono de ocupado:** Indica que la línea se encuentra ocupada.
- ① **Tono de línea:** Discar el número telefónico del usuario externo con el cual desea comunicarse.

La línea solo podrá ser tomada si pertenece a un grupo que su interno, por programación puede tomar (Ver programación).

Notas:

- ✍ Cuando la comunicación con un usuario externo es saliente, solo después de 10 segundos de discado el último dígito del número telefónico, podrá realizar operaciones (retención, transferencia, etc.).
- ✍ Cuando un interno que por programación no puede acceder a línea externa intente hacerlo, recibirá en el auricular tono de error.
- ✍ Una línea puede pertenecer a más de 1 grupo.
- ✍ Se puede tomar línea de un interno no habilitado para ello mediante el uso de la clave maestra (ver clave maestra).

2.5) Llamada o toma de línea automática

Procedimiento de uso:

1. Descolgar el auricular. Recibirá tono de interno.
2. Esperar tres segundos sin discar nada (el comando se ejecutará automáticamente). Durante los tres segundos se puede discar otro comando, interrumpiéndose la acción automática.

Activación:

1. Descolgar el auricular. Recibirá tono de interno.
2. Discar **14** + **"Comando"** + **#**
 - Para toma de línea: **0**, **9**, **8**, **41**, **42** ó **43**
 - Para llamada a interno: **Nº de Interno**, del 31 al 38
 - Para llamada a operadora: **7**
 - Para llamada a grupo de internos: **Nº de grupo**, 391 ó 392
3. El auricular recibirá un beep de confirmación.

Desactivación:

1. Descolgar el auricular. Recibirá tono de interno.
2. Discar **14** + **#**. El auricular recibirá un beep de confirmación.

Nota:

✍ Sólo se puede elegir un comando para ejecutarse en forma automática y se puede cambiar o desactivar cuando se desee.

3) Rediscado de llamada externa

Permite repetir la última llamada externa de una manera sencilla.

Procedimiento:

1. Descolgar el auricular. Recibirá tono de interno.
2. Tomar línea externa con cualquiera de los métodos.
3. Presionar **Flash**.

Nota:

✍ El rediscado no emite los dígitos *****, **#** y ***31#**.

4) Captura de llamadas**4.1) Captura general de llamadas externas**

Permite capturar una llamada externa que este sonando en otros internos.

Procedimiento:

1. Descolgar el auricular. Recibirá tono de interno.
2. Discar **6** + **0**

4.2) Captura de llamadas de línea externa específica

Permite capturar una llamada externa de una línea en especial que este sonando en otro interno.

Procedimiento:

1. Descolgar el auricular. Recibirá tono de interno.
2. Discar **6** + **Nº de línea**, 41 para la línea 1 y así para el resto de las líneas con 42 y 43.

Nota:

✍ Solo se podrá realizar capturas de línea externa si la llamada suena por primera vez (llamada entrante) y si el interno puede tomar esa línea.

4.3) Captura de llamadas de un interno específico

Permite capturar una llamada que este sonando en otro interno. La llamada puede ser interna o externa.

Procedimiento:

1. Descolgar el auricular. Recibirá tono de interno.
2. Discar **6** + **Nº de Interno**, Desde el 31 al 38

4.4) Captura de llamadas de un grupo de internos

Permite capturar una llamada que este sonando en un grupo de internos. La llamada puede ser interna o externa (ver grupos de internos).

Procedimiento:

1. Descolgar el auricular o presionar **Flash** si se tiene una comunicación establecida. Recibirá tono de interno.
2. Discar **6** + **Nº de grupo**. 391 para grupo 1 ó 392 para grupo 2.

Nota:

Para alternar entre dos comunicaciones ver Llamada de consulta alternada (Ping-Pong).

5) Retención de llamada

Permite dejar una comunicación retenida (en espera), luego puede ser transferida o retomada por el interno que la retuvo.

Procedimiento:

1. Con una comunicación establecida, presionar **Flash**.
2. Recibirá tono de interno y el otro interlocutor quedará en espera.

Ahora se puede:

1. Dejar el auricular descolgado. Para recuperar la llamada se deberá presionar nuevamente **Flash**. Este tipo de retención no tiene límite de tiempo.
2. Colgar el auricular. La central avisará con un ring corto periódico que tiene a alguien en espera, al levantar el auricular, se retomará la comunicación. Si la línea permaneciera retenida un minuto, comenzará a sonar como llamada externa por otro minuto, pasado este tiempo, la llamada sonará en los puestos de atención por otro minuto mas, luego del cual la central cortará la llamada. 15 segundos antes de cortarla, enviará a todos los internos en uso, en donde podría estar sonando, un

beep cuádruple que indicará que la línea va a ser cortada.

Para tomar la llamada a punto de ser cortada, teniendo una comunicación establecida:

1. Presionar **Flash**. Para retener la comunicación actual. Recibirá tono de interno.
2. Discar **3 + 0**

6) Transferencias

6.1) Transferencia forzada (sin consulta previa)

Permite transferir una comunicación a otro interno, sin consultarlo previamente.

Procedimiento:

1. Retener la llamada externa presionando **Flash**. Recibirá tono de interno y el interlocutor externo quedará en espera.
2. Discar **Nº de interno** a donde se desea transferir la llamada externa.
3. En el auricular recibirá uno de los siguientes tonos:
 - ① **Tono de llamada:** Colgar el auricular. El interno llamado comenzará a sonar con cadencia de llamada externa, cuando el auricular sea levantado quedará comunicado con la llamada externa.
 - ① **Tono de ocupado:** Colgar el auricular. La llamada externa, aun retenida, será transferida al nuevo interno, que oirá un beep de aviso con intervalos regulares sobre la comunicación que tiene establecida, indicándole que posee una llamada en espera. Este puede cortar la comunicación actual, con lo cual recibirá una cadencia de llamada externa, al levantar quedará conectado con la llamada o hacer un Ping-Pong entre las dos comunicaciones (ver llamada de consulta alternada).
 - ① **Tono de "No Molestar"** (ver lista de tonos): No se puede transferir sobre este tono. Si cuelga el auricular, La central le avisará con un ring corto que se posee una llamada retenida, al levantar el teléfono automáticamente retomará la comunicación.

Notas:

- ✍ Si se transfiere sobre ocupado a un interno, cuando éste corta tiene prioridad para sonar lo transferido, sobre todo lo demás (llamada a grupo, línea, portero, etc.).
- ✍ Si transferida la llamada no es atendida en un minuto, comenzará a sonar en el interno que la transfirió por otro minuto, pasado este tiempo, la llamada sonará en los puestos de atención por otro minuto mas, luego del cual la central cortará la llamada. 15 segundos antes de cortarla, enviará a todos los internos en uso, en donde debería estar sonando, un beep cuádruple que indicará que la línea va a ser cortada.

6.2) Transferencia con consulta previa

Permite transferir una comunicación a otro interno, consultándolo previamente.

Procedimiento:

1. Retener la llamada externa presionando **Flash**. Recibirá tono de interno y el interlocutor externo quedará en espera.
2. Discar **Nº de interno** a donde se desea consultar (y transferir).
3. Una vez que el interno conteste, se puede consultarlo (hablar con este).
4. Terminada la consulta, colgar el auricular. El interno consultado quedará comunicado con el interlocutor externo.

En el caso que el interno llamado no conteste, esté ocupado o no acepta la llamada, puede cancelar la llamada de consulta y recuperar la comunicación externa presionando **Flash**.

7) Consultas

7.1) Llamada de consulta

Permite teniendo una comunicación, realizar una consulta con otro interno.

Procedimiento:

1. Retener la llamada externa presionando **Flash**. Recibirá tono de interno y el interlocutor externo quedará en espera.
2. Discar **Nº de interno** que desea consultar.
3. Terminada la consulta, el interno consultado debe cortar.
4. Recibirá tono de error, para recuperar la comunicación externa presione **Flash**.

En caso de que el interno llamado no conteste o esté ocupado, puede cancelar la llamada de consulta y recuperar la comunicación externa presionando **Flash**.

7.2) Llamada de consulta alternada (Ping-Pong)

Permite alternar entre dos comunicaciones.

Procedimiento:

1. Retener la llamada actual presionando **Flash**.
2. Discar **Nº de interno** a consultar o capturar llamada.
3. Presionar **Flash** para retener la nueva comunicación.
4. Discar **2** para volver a la primer comunicación.

Para alternar entre dos comunicaciones retenidas (ping-pong):

1. Presionar **Flash** para retener la comunicación actual.
2. Discar **2** para cambiar a la otra comunicación.

Nota:

 El comando actúa con llamadas externas o internas.

8) Llamada por agenda/emergencia





Permite llamar a un número pre-asignado mediante un discado rápido de tres dígitos. Se pueden memorizar hasta un máximo de 9 números (Ver programación).

Procedimiento:

1. Descolgar el auricular. Recibirá tono de interno.
2. Discar **Código del número** + **#**.

111, 112, 113, 114, 115, 116, 117, 118 ó 119

Notas:

-  Estos números serán discados sin tener en cuenta los bloqueos de los internos, por lo tanto pueden hacerse desde cualquier interno que tenga tono.
-  Los internos de clase receptor NO pueden realizar estas llamadas.
-  Para discar, la central tomará una línea libre.
-  Se pueden asignar los números de emergencias a ambulancias, bomberos, policía o cualquier número de uso frecuente.
-  El **#** se asume automáticamente luego de 4 segundos de discado del último dígito del **Código del número**.

9) Reservas

9.1) Reserva de línea

Permite reservar una línea cuando está ocupada.

Procedimiento:

1. Sobre el tono de ocupado discar **6**
2. El auricular recibirá un beep de confirmación.
3. Colgar el auricular

Cuando la línea se desocupe (se libere), la central automáticamente llamará al interno que la reservó, con una cadencia de llamada de reserva (ver Lista de Cadencias de Llamadas). Cuando el interno descuelgue el auricular, le dará la línea.

Nota:

 Una línea puede estar reservada por varios internos a la vez. Una vez liberada sonarán los internos que la reservaron, el primero que levante el auricular la tomará.

9.2) Reserva de interno

Permite reservar un interno ocupado.

Procedimiento:

1. Sobre el tono de ocupado discar **6**.
2. El auricular recibirá un beep de confirmación o error (ver notas).
3. Colgar el auricular.

Cuando el interno reservado cuelgue (se libere), la central automáticamente llamará al interno que lo reservó, al levantar el auricular llamará automáticamente al interno reservado (quien reservó suena con cadencia reserva, el otro suena como llamada de interno (ver Lista de Cadencias de Llamadas)).

Notas:

- ✎ El interno reservado tiene tono distinto (ver lista de tonos).
- ✎ Si la central aceptó el comando recibirá un beep de confirmación, pero recibirá un tono de error e ignorará el comando si el interno que se desea reservar se encuentra en modo "No Molestar".
- ✎ Solo se puede hacer una reserva por interno (de línea o de interno), manteniéndose sólo la última de cada interno.
- ✎ Un interno puede estar reservado por varios a la vez. Una vez liberado sonarán los internos que lo reservaron, el primero que levante el auricular se comunicará con él.
- ✎ La rellamada al interno que generó la reserva durará un máximo de 20 segundos, luego de los cuales (en caso de no ser atendida en ese tiempo) se cancela la reserva.
- ✎ El atender o realizar llamadas no cancela la reserva.
- ✎ Las reservas no ocupan canal de comunicación: No alteran la funcionalidad de la unidad.
- ✎ La llamada de comunicación retenida tiene prioridad sobre la de reserva de interno.

10) Mensaje de llamada

Permite dejar una señal en un interno cuando este no atiende.

Procedimiento:

Si al llamar a un interno este no contesta:

1. Colgar y descolgar el auricular.
2. Volverlo a llamar.
3. Sobre el tono de llamada (antes de tres segundos) discar **6**.
4. Colgar el auricular.

En el interno donde fue dejada la señal:

Al descolgar el auricular se oirá el tono de interno con mensaje (ver lista de tonos) indicando que otro interno dejó un mensaje. El tono de mensaje tiene prioridad sobre el tono de grupo y de operadora.

Ahora se puede:

1. Colgar el auricular. La central (a los 3 segundos) automáticamente llamará al interno que dejó el mensaje y cuando conteste llamará al interno donde fue dejado el mensaje (quien reservó suena con cadencia reserva, el otro suena como llamada de interno (ver Lista de Cadencias de Llamadas)).

2. Discar **61**. La central llamará al interno que dejó el mensaje, con una cadencia de llamada de reserva (ver Lista de Cadencias de Llamadas).

11) Conferencia tripartita

Teniendo una comunicación establecida y otra retenida, se puede realizar una conferencia entre los tres.

Procedimiento:

1. Tener una comunicación establecida y otra en espera
2. Presionar **Flash**. El auricular recibirá tono de interno y los otros interlocutores quedarán en espera.
3. Discar *** + 3**.
 - Si el interno no tuviese dos comunicaciones en espera (o alguna de ellas cortara antes de entrar en conferencia), recibirá tono de error.
 - La central telefónica no diferenciará entre comunicaciones internas o externas.
 - Para salir de la conferencia se debe colgar. Para volver a ingresar discar *** + 3** (esta vez, sin tener ninguna comunicación retenida). El comando podrá dar error si los otros integrantes interrumpieron su comunicación o si el interno que salió estuvo en algún momento con más de una comunicación retenida (en posibilidad de una nueva conferencia).
 - Si un interno sale de conferencia y los otros integrantes no quieren volverlo a aceptar, uno de los otros dos que sea un interno deberá presionar **Flash** dos veces seguidas.
 - Si un interno que salió, retorna a la conferencia, los otros integrantes oirán un tono de aviso.
 - Si el interno que salió de la conferencia no pudiera reingresar, sólo podrá hacerlo si es llamado a conferencia por los que quedaron.
 - Para suspender la conferencia, cualquier interno debe presionar **Flash** para retener a los otros 2 integrantes y presionar **Flash** nuevamente para volver al último con el que estuvo comunicado antes de la conferencia (pudiendo cambiar al otro con el comando de Ping-Pong), para volver a la conferencia debe discar *** + 3** con las comunicaciones en espera.

Nota:

- ✎ En el caso que un interno este en conferencia con dos líneas externas, podrá salir y volver a entrar en conferencia como se indicó, dejando a las dos líneas en Puente Urbano, si el interno tiene categoría 1 o 2 (ver **Puente Urbano**).

12) Estacionamiento

Permite estacionar una llamada externa en una de las dos "cocheras", para que luego pueda ser tomada desde cualquier interno.

Estacionar llamada:

1. Con la comunicación externa establecida presionar **Flash**, para retenerla. Recibirá tono de interno y el otro interlocutor quedará en espera.
2. Discar **#** + **Nº de cochera** ← 21 para cochera 1 y 22 para cochera 2

Si la cochera elegida estuviese ocupada, el auricular recibirá tono de ocupado y se le permitirá buscar otra cochera.

Tomar llamada estacionada:

1. Descolgar el auricular de un interno. Recibirá tono de interno.
2. Discar **6** + **Nº de cochera** ← 21 para cochera 1 y 22 para cochera 2

Nota:

- ✎ El tiempo de espera máximo de una llamada estacionada en una cochera es de 3 minutos, después de lo cual comenzará a sonar como llamada externa en los puestos de atención por otro minuto, luego del cual la central cortará la llamada. 15 segundos antes de cortarla, enviará a todos los internos en uso, en donde debería estar sonando, un beep cuádruple que indicará que la línea va a ser cortada.
- ✎ Las llamadas estacionadas no pueden ser tomadas de los internos de clase receptor.
- ✎ Se dispone de una tercer cochera asociada al busca personas (ver cochera del busca personas).

13) Candado de interno

Permite bloquear el uso del interno mediante una clave de cuatro dígitos.

Mientras el candado se encuentre activado el interno quedará bloqueado para hacer llamadas e ingresar comandos y solo permitirá ser utilizado si se ingresa la clave del interno. El candado permanecerá mientras no se lo desactive.

Activación:

1. Descolgar el auricular. Recibirá tono de interno.
2. Discar **54** + **Clave del interno**. Recibirá un beep de confirmación o error (si la clave es incorrecta).
3. Colgar el auricular.

Uso del interno con candado activado:

1. Descolgar el auricular. Recibirá tono de "con candado" (ver lista de tonos).
2. Discar **Clave del interno**. Recibirá tono de interno o error (si la clave es incorrecta).
3. Utilizar el interno (llamar o ingresar comandos).
4. Colgar el auricular.

Desactivación:

1. Descolgar el auricular. Recibirá tono de "con candado".
2. Discar **Clave del interno**. Recibirá tono de interno o error (si la clave es incorrecta).
3. Discar **54** + **#**
4. Colgar el auricular.

Notas:

- ✎ Al apagar la central, los candados no se desactivan.
- ✎ La clave original de todos los internos es: 0000

14) Cambio de la clave del interno

Permite cambiar la clave del interno por una personal.

Procedimiento:

1. Descolgar el auricular. Recibirá tono de interno.
2. Discar **56** + **clave actual** + **clave nueva**. Recibirá un beep de confirmación o error (si la clave actual es incorrecta).
3. Esperar el tono de confirmación y Colgar el auricular.

Notas:

- ✎ Las claves son siempre de cuatro números.
- ✎ La clave original de todos los internos es: 0000
- ✎ Si la clave de un interno se olvidara, para borrarla (volverla a 0000) hay que hacerlo con la de todos los internos a la vez (ver programación).
- ✎ Al apagar la central las claves de los internos no se borran.

15) Desvíos**15.1) Desvío de llamadas a interno (sígueme o follow-me)**

Permite el desvío de llamadas de un interno a otro, luego de cierta cantidad de rings no contestados.

Activación:

1. Descolgar el auricular. Recibirá tono de interno.
2. Discar **52** + **N** + **Destino** + **#**. Recibirá un beep de confirmación o error.

N → Número de rings (de 0 a 9) antes de desviar.

Destino → **7** para desviar a operadora o **31** a **38** para un interno.

Desactivación:

1. Descolgar el auricular. Recibirá tono de interno desviado (ver lista de tonos).
2. Discar **50** + **#**. Recibirá un beep de confirmación o error.

15.2) Desvío de llamadas a un teléfono externo (sígueme o follow-me)

Permite el desvío de llamadas de un interno a un teléfono externo, luego de cierta cantidad de rings no contestados.

Activación:

1. Descolgar el auricular. Recibirá tono de interno.
2. Discar **52** + **N** + **Grupo de líneas** + **Nº telefónico** + **#**. Recibirá un beep de confirmación o error (si no está habilitado para utilizar este comando, ver programación).

N → Número de rings (de 0 a 9) antes de desviar.

Grupo de líneas → **0**, **9** u **8**.

Nº telefónico → Número del abonado externo en donde se desviará el interno.

El interno sonará el número de rings seteado, tras lo cual, mientras continúa sonando el interno, la central tomará una línea libre del grupo seleccionado y discará el número telefónico. Recién cuando la central detecte que el teléfono externo esté sonando dejará de sonar el interno y conectará el audio a la línea destino.

Desactivación:

1. Descolgar el auricular. Recibirá tono de interno desviado (ver lista de tonos).
2. Discar **50** + **#**. Recibirá un beep de confirmación o error.

Solo se podrá desviar un interno a un número telefónico al que tenga permitido llamar (ver programación).

Notas:

- ✎ El tono de desviado tiene prioridad sobre el tono de mensaje (y este a su vez sobre el de grupo y operadora).
- ✎ Si se contesta la llamada (en el interno) antes de que terminen los **N** rings, el desvío es cancelado.
- ✎ Al desviar un interno para que suene en otro interno, también se desvían **todos** los internos desviados a este.
- ✎ Si el interno al que se desvió llamara al interno desviado, la llamada se realizara de forma normal.
- ✎ Los desvíos se mantienen aunque se reinicie la central.
- ✎ Un interno en modo "No Molestar" no puede recibir desvíos.
- ✎ El ingreso de un comando de "No Molestar" cancela un comando previo de desvío.

16) Baby Sitter (toma de audio ambiental)

Si un interno fue programado con clase 5 puede ser utilizado para toma de audio ambiente. Se puede utilizar un teléfono común, un teléfono manos libres o un baby sitter (accesorio opcional diseñado específicamente para este fin que se conecta en lugar del interno).

Esta función permite entrar y salir mediante comandos específicos, habilitando el interno para ser utilizado como teléfono normal.

Procedimiento en el interno programado como Baby Sitter:

Si se utiliza un teléfono común o un manos libres se debe dejar el auricular descolgado o la función "manos libres" activada. Se escuchará tono de interno por 10 segundos, pasados los cuales el sistema estará listo para funcionar (puede ser llamado). Si se está utilizando el dispositivo "Baby Sitter" solo se debe asegurar que esté conectado por más de 10 segundos.

Procedimiento en el interno que llama al Baby Sitter:

1. Descolgar el auricular. Recibirá tono de interno.
2. Discar el número del interno del Baby Sitter.
3. Automáticamente se comenzará a oír el audio ambiente capturado por el Baby sitter o recibirá uno de los siguientes tonos:
 - ① **Tono de llamada:** Indica que el interno esta siendo llamado y está fuera de la función Baby Sitter.
 - ① **Tono de ocupado:** Indica que el interno llamado está ocupado y fuera de la función Baby Sitter.
 - ① **Tono de error:** Indica que el Baby Sitter está siendo usado (escuchado) por otro usuario.
4. Para finalizar la escucha, se debe colgar el auricular.

En caso de que para la toma de audio se utilice un teléfono, el mismo puede ser utilizado como interno normal, utilizando el comando de salir de la función Baby sitter.

Salir de la función Baby Sitter:

1. Colgar y descolgar el auricular. Recibirá tono de interno.
2. Discar **53** + **#** Antes de los 10 segundos. Recibirá un beep de confirmación.
3. Colgar el auricular.
4. Utilizar el interno de manera normal.

Volver a entrar a la función Baby Sitter:

1. Descolgar el auricular. Recibirá tono de interno.
2. Discar **53** + **#**. Recibirá un beep de confirmación si el interno esta programado como Baby sitter o un tono de error si no lo está.
3. Colgar el auricular.
4. Descolgar el auricular y esperar que desaparezca el tono de interno (10 segundos).
5. El interno está listo para ser utilizado como Baby Sitter.

Notas:

- ✎ Un interno Baby Sitter, aún estando con la función activada, puede utilizarse como interno normal, con solo discar durante los primeros 10 segundos de descolgado el auricular.
- ✎ Un interno no puede ser programado como operadora y Baby Sitter a la vez.

17) Flash saliente

Disca un Flash en una comunicación externa.

Procedimiento:

1. Con una comunicación externa establecida, presionar **Flash**.
2. Recibirá tono de interno y el interlocutor externo quedará en espera.
3. Discar *** + 2**. La central emitirá un pulso de flash sobre la línea y volverá a conectar el audio (ver programación de la línea).

Si se ejecuta el comando sin tener una línea tomada, la central ignorará el comando y dará tono de error.

18) Toma de línea con protección de datos

Permite tomar una línea externa sobre la que no se emitirán beep de aviso, para evitar errores en la comunicación de datos (Internet, Fax, etc.).

Procedimiento:

1. Descolgar el auricular. Recibirá tono de interno.
2. Discar **16** + **Línea** + **Nº telefónico**

Línea → **0**, **9** u **8** para un grupo o **41**, **42** ó **43** para una línea en especial (Ver nota).

Nº telefónico → Número a donde desea llamar.

Nota:

- ✎ El grupo 8, de líneas, es el grupo al que se le deben asignar las líneas preferidas para la comunicación de datos (Fax, PC, etc.).

19) Cambio de servicio

La central acepta dos programaciones íntegramente distintas para funcionamiento en servicio Nocturno y en Diurno. (Ver programación).

Puede realizarse con o sin clave de seguridad.

19.1) Cambio de servicio sin clave**Procedimiento:**

Diurno:

1. Descolgar el auricular. Recibirá tono de interno.
2. Discar **49** + **#**. Recibirá un beep de confirmación e ingresará al servicio diurno. Dará error si se encuentra programado con clave.

Nocturno:

1. Descolgar el auricular. Recibirá tono de interno.
2. Discar **40** + **#**. Recibirá un beep de confirmación e ingresará al servicio nocturno. Dará error si se encuentra programado con clave.

19.2) Cambio de servicio con clave**Procedimiento:****Diurno:**



1. Descolgar el auricular. Recibirá tono de interno.
2. Discar **49** + **Clave de cambio de servicio** + **#**. Recibirá un beep de confirmación e ingresará al servicio diurno.

Nocturno:

1. Descolgar el auricular. Recibirá tono de interno.
2. Discar **40** + **Clave de cambio de servicio** + **#**. Recibirá un beep de confirmación e ingresará al servicio nocturno. **Clave de cambio de servicio** → Clave de cuatro dígitos que se setea en la programación de la central.

Los comandos ingresan igual si en vez de presionar la tecla **#** se espera 4 segundos. Si durante este periodo de silencio se discara algún dígito se oírá tono de error y el comando será cancelado.

Notas:

-  Seleccionar el mismo servicio que el actual da error.
-  Los internos de clase intercomunicador solo pueden cambiar el servicio si se encuentra programado con clave.
-  Los internos de clase receptor no pueden cambiar el servicio.

20) Grupos de internos

Permite organizar o agrupar varios internos en uno o dos grupos (ver programación).

Los grupos pueden recibir llamadas externas y también internas (ver llamada a grupo de internos). Los internos del grupo sonarán según su **distribución de llamadas a grupos**.



Un interno no puede pertenecer a los dos grupos simultáneamente.

La pertenencia al grupo puede suspenderse por el cambio de servicio o por el comando de salir temporalmente del grupo.

Entrar o salir del grupo:

1. Descolgar el auricular. Recibirá tono de grupo (si se encuentra dentro de un grupo) o tono de interno (si salió temporalmente del grupo).
2. Discar **53** + **#**. El auricular recibirá un beep de confirmación o error (ver notas).
3. Colgar el auricular.

Notas:

-  Si la central aceptó el comando recibirá un beep confirmación y saldrá o entrará al grupo; pero recibirá un tono de error e ignorará el comando si está dentro de un grupo en el que es el último que queda o si por programación su interno no puede estar dentro de un grupo en el actual servicio.
-  El tono de mensaje tiene prioridad sobre el de grupo.
-  Se puede pertenecer a un grupo en servicio diurno y a otro en nocturno (Ver programación).

Distribución de llamadas a grupos:

Las llamadas se distribuirán entre los internos que formen el grupo y que estén en ese momento dentro de este de una de la siguientes maneras:

- A. **Uniforme:** Suenan todos los internos.
- B. **Rotativa:** Suena uno solo, el siguiente al último que sonó, por orden numérico. Al llegar al último empieza nuevamente por el primero.
- C. **Por numeración:** Suena uno solo, el primero del grupo por orden numérico.

Notas:

- ✎ El modo de sonar de un determinado grupo se setea en la programación (Ver programación).
- ✎ Si todos los internos del grupo están ocupados la central dará tono de ocupado sobre el que se podrá fijar reserva.
- ✎ Si se programa que el grupo no suene con llamadas externas, no lo hará ningún interno que esté dentro del grupo en ese momento aunque esté programado para hacerlo de forma individual (la programación del grupo supera al del interno).

21) Operadora

Un interno puede ser asignado por programación como operadora (Ver programación).

- Las llamadas externas entrantes, que no accedan directamente a un interno específico, sonarán primero en la operadora, de no ser atendidas sonarán por desborde (de N ring) en los puestos de atención.
- La operadora nunca da ocupado, por lo tanto no se podrá reservar sobre ocupado, pero sí se podrá reservar sobre no atiende.
- Si tiene el interno descolgado recibirá beeps de aviso que indicarán que hay más llamadas. Todos los llamados se pondrán en cola de espera y serán atendidos en el orden de llamada, priorizando las externas a las internas; es decir que si tiene llamadas externas e internas en espera, la operadora atenderá primero las externas por orden y luego si no hay más, las provenientes de los internos.
- El funcionamiento de la operadora podrá realizarse sin necesidad de colgar el auricular, para la mejor utilización de teléfonos de tipo manos libres o de tipo cabezal. Luego de diez segundos de permanecer descolgado pierde el tono de interno pero no se desactiva, sigue recibiendo los beeps de aviso de llamada en espera, que se toman presionando **Flash + 2**.
- Para discar es necesario tener el tono de central, que se recupera presionando **Flash**.
- Las transferencias se realizan igual que en un interno normal.

Notas:

- ✎ Un tono con un corte indicará que el interno es la operadora. Si sale de servicio pasa a recibir tono de interno normal (ver lista de tonos).
- ✎ El tono de mensaje tiene prioridad sobre el de operadora.
- ✎ Si el interno configurado como operadora es llamado por su número de interno, equivaldrá a una llamada a operadora.
- ✎ Si el interno programado como operadora pertenece a un grupo, cuando se lo llame funcionará como un interno más del grupo.
- ✎ Solo un interno puede ser programado como operadora (ver programación).

21.1) Atención de llamadas de la operadora

- A) Con el auricular descolgado, se escucha el beep de aviso de llamada: Presionar **Flash + 2**.
- B) Con una comunicación establecida, se escucha el beep de aviso de llamada:
 - Hacer un ping-pong entre dos comunicaciones: **Flash + 2**.
 - Transferir la primer comunicación y al Descolgar se atiende la segunda.
 - Colgar con la primer comunicación y al Descolgar se atiende la segunda.

No se puede atender una tercer comunicación hasta que no se corte o transfiera una de las anteriores.

21.2) Entrar o salir de operadora**Procedimiento:**

1. Descolgar el auricular. Recibirá tono de operadora (si está como operadora en ese momento) o tono de interno (si no lo está).
2. Discar *** + 0**. Recibirá un beep de confirmación o error.
3. Colgar el auricular.

Si la central aceptó el comando recibirá un beep confirmación y entrará o saldrá del servicio; pero recibirá un tono de error e ignorará el comando si el interno no está programado como operadora.

22) Función Jefe-Secretaria

Se llama función Jefe-Secretaria a una combinación de un desvío y una llamada automática.

El desvío:

Permite que cuando se llame a un interno que sea jefe desde un interno que no sea su secretaria, se desviara el llamado a su secretaria. Así, la única forma de llamar a un jefe será a través de su secretaria.

La llamada automática:

Da la comodidad de llamar automáticamente al interno de la secretaria, excepto que se disque algo durante los primeros tres segundos.

Activación:

1. Descolgar el auricular del interno Jefe. Recibirá tono de interno.
2. Discar **52** + **0** + **Interno secretaria** + **#**. Recibirá un beep de confirmación o error (si no está habilitado para utilizar este comando, ver programación).
3. Colgar y descolgar el auricular del interno jefe. Recibirá tono de interno.
4. Discar **14** + **Interno secretaria** + **#**

Interno secretaria → **7** si la secretaria es la operadora o **31** a **38** para otro interno.

Desactivación:

1. Descolgar el auricular del interno Jefe. Recibirá tono de interno desviado (ver lista de tonos).
2. Discar **50** + **#**. Recibirá un beep de confirmación o error.
3. Colgar y descolgar el auricular del interno jefe. Recibirá tono de interno.
4. Discar **14** + **#**. El auricular recibirá un beep de confirmación.

FUNCIONES ESPECIALES

23) Hora y fecha de la central

Permite ajustar la hora y fecha de la central, que aparecerán en el registro de tráfico y en la consola de estados.

Procedimiento:

1. Descolgar el auricular. Recibirá tono de interno.
2. Discar **12** + **HHMM** + **ddmmaa**. Recibirá un beep de confirmación o error.
3. Colgar el auricular.

Ajuste de la hora:

Si la fecha fue ingresada con anterioridad, no es necesario volver a ingresarla.

1. Descolgar el auricular. Recibirá tono de interno.
2. Discar **12** + **HHMM** + **#**. El auricular recibirá un beep de confirmación o error.
3. Colgar el auricular.

HHMM → Hora actual, con dos dígitos para la hora y dos para los minutos.

ddmmaa → Fecha actual, con dos dígitos para el día, dos para el mes y dos para el año.

Si se recibe un beep de confirmación, la central acepto la nueva hora y fecha; pero si se recibe un tono de error, ignorará el comando pues la hora y/o fecha ingresada no es válida.

Notas:

- ✍ Solo la operadora y categorías 1 y 2 pueden utilizar esta función.
- ✍ La hora debe ser ingresada en el formato de 24Hrs.

24) Puente Urbano

Permite dejar dos comunicaciones con línea externa conectadas entre sí.

Procedimiento:

1. Efectuar una conferencia entre el interno y las dos comunicaciones externas (ver conferencia).
 2. Colgar el interno para que las dos líneas externas queden comunicadas entre sí, estableciendo el puente urbano.
- El interno que generó el puente urbano puede ingresar a él nuevamente como conferencia tri-partita discando ***** + **3**. El comando dará error si los otros integrantes interrumpieron su comunicación o si el interno estuvo en algún momento con más

de una comunicación retenida (en posibilidad de una nueva conferencia).

- Cuando un interno, reingresa a la conferencia, los otros integrantes oirán un tono de aviso.

Notas:

- ✎ Solo podrá ser efectuado por internos de categoría 1 o 2.
- ✎ La central monitoreará periódicamente la comunicación entre las dos líneas y liberará ambas en el caso que una haya cortado. Teniendo un tiempo máximo de 20 minutos (con aviso de corte).

25) "No Molestar"

Cuando un interno está en modo "no molestar" no recibirá llamadas internas ni externas.

Activación:

1. Descolgar el auricular. Recibirá tono de interno.
2. Discar **51** + **#**. El auricular recibirá un beep de confirmación o error.
3. Colgar el auricular.

Si la central aceptó el comando recibirá un beep de confirmación y pondrá al interno en "No Molestar"; pero recibirá un tono de error e ignorará el comando si el interno no está programado para poder entrar en "No Molestar" (ver programación).

Desactivación:

1. Descolgar el auricular. El auricular recibirá tono de interno en "No Molestar".
2. Discar **50** + **#**. El auricular recibirá un beep de confirmación o error.
3. Colgar el auricular.

Si la central aceptó el comando recibirá un beep de confirmación y sacará al interno de "No Molestar"; pero recibirá un tono de error e ignorará el comando si el interno no está programado para poder entrar en "No Molestar".

Notas:

- ✎ Un tono con tres cortes seguidos indicará que el interno se encuentra en modo "No Molestar". Este tono tiene prioridad sobre el tono de mensaje y este a su vez sobre el de grupo (ver lista de tonos).
- ✎ Solo los internos con categoría 1 pueden llamar a internos que estén en modo "No Molestar" mediante el comando de irrupción.
- ✎ La operadora no puede entrar en "No Molestar".
- ✎ Cancela los desvíos del interno.
- ✎ Si un interno que es el único que recibe llamadas externas entra en modo "No Molestar", las llamadas externas no sonarán en ningún interno.

26) Irrupción sobre "No Molestar"

Permite que los internos con categoría 1 puedan llamar a los internos que están en modo "No Molestar".

Procedimiento:

1. Al llamar al interno se recibe tono de "No molestar".
2. Discar ***** + **4**, El auricular recibirá un beep de confirmación o error.

Si la central aceptó el comando recibirá un beep confirmación y el interno comenzará a ser llamado; pero recibirá un tono de error e ignorará el comando si su interno no está programado con categoría 1.

27) Intercalación

Permite que los internos con categoría 1 y operadora puedan intercalarse en una comunicación ya establecida. La operadora tendrá o no permiso de intercalación, según programación (ver programación).

Procedimiento:

1. Al llamar al interno se recibe tono ocupado.
2. Discar ***** + **4**, El auricular recibirá un beep de confirmación o error.

Si la central aceptó el comando recibirá un beep confirmación y su interno se intercalará en la comunicación que tiene establecida el interno al que llamó; pero recibirá un tono de error e ignorará el comando si su interno no está habilitado.

Al intercalarse los otros internos recibirán sobre la comunicación un beep de aviso.

Nota:

Si se intenta intercalar a un interno que aún no tiene una comunicación establecida (solo tiene el auricular descolgado o está discando), oirá el tono de "Espera de recurso", hasta que el otro interno termine de establecer la comunicación, entonces se intercalará. Si mientras se escucha el tono de "Espera de recurso", el otro interno colgara, comenzará a sonar con cadencia de llamada de interno y al levantar se comunicará con el interno que intentó intercalarlo.

28) Traslado de permisos (Estoy aquí o I'm here)

Permite trasladar los permisos de un interno hacia otro, donde el usuario se encuentre, para poder realizar llamadas y utilizar funciones no permitidas a este último. La función puede realizarse con o sin desvío de las llamadas.

Sin desvío de llamadas:

Solo se trasladan los permisos.

1. Descolgar el auricular. Recibirá tono de interno.
2. Discar **15** + **0** + **Nº de interno** + **Clave del interno**. Recibirá un beep de confirmación o error.
3. Colgar el auricular.

Si la central aceptó el comando recibirá un beep de confirmación y los permisos de su interno serán transferidos al interno donde se discó el comando; pero recibirá un tono de error e ignorará el comando si la clave del interno a transferir no es válida.

Nº de interno → Número del interno a transferir. Del 31 al 38.

Clave del interno → Clave del interno a transferir.

Con desvío de llamadas:

Se desvían las llamadas y se las trasladan los permisos.

1. Descolgar el auricular. Recibirá tono de interno.
2. Discar **15** + **1** + **Nº de interno** + **Clave del interno**. El auricular recibirá un beep de confirmación o error.
3. Colgar el auricular.

Si la central aceptó el comando recibirá un beep de confirmación y tanto los permisos como las llamadas de su interno serán transferidas al interno donde discó el comando; pero recibirá un tono de error e ignorará el comando si la clave del interno a transferir no es válida.

Desactivación del traslado de permisos:

1. Descolgar el auricular del interno a donde fueron transferidas los permisos.
2. Discar **50** + **#**. Recibirá un beep de confirmación.
3. Colgar el auricular.

Desactivación del desvío de llamadas:

1. Descolgar el auricular del interno cuyas llamadas fueron desviadas.
2. Discar **50** + **#**. Recibirá un beep de confirmación.
3. Colgar el auricular.

Nota:

Un tono con tres cortes seguidos indicará que posee los permisos de otro interno o que sus llamadas fueron desviadas (ver lista de tonos).

29) Clave maestra**29.1) Desbloqueo de restricciones (clave maestra)**

Permite efectuar una llamada desde cualquier interno, sin restricciones de ningún tipo, mediante una clave maestra.

Hay dos formas de ejecutar el comando:

- A. Tomar una línea sin restricciones:

Procedimiento:

1. Descolgar el auricular. Recibirá tono de interno.
2. Discar **55** + **Clave maestra**.
3. Si la central aceptó el comando recibirá tono de interno, donde sin colgar puede tomar línea externa y discar el número telefónico con el que desea comunicarse. Si la clave es incorrecta recibirá tono de error y se ignorará el comando.



- B. Quitarle las restricciones a una comunicación ya establecida (para eliminar el corte de tiempo).

Procedimiento:

1. Retener la comunicación presionando **Flash**.
2. Discar **55** + **Clave maestra**.
3. Si la central aceptó el comando recibirá tono de interno y eliminará el corte de tiempo en la comunicación actual. Si la clave es incorrecta recibirá tono de error y se ignorará el comando.
4. Retomar la comunicación presionando **Flash**.

Clave maestra → Clave única de cuatro dígitos (ver programación). Por defecto es 9999.

Notas:

-  La comunicación podrá ser transferida a otros internos. Al hacerlo no se le aplicarán restricciones y no afectará de ninguna forma los permisos de los internos.
-  Si se intenta tomar una línea sin restricciones y estuviese ocupada se le podrá fijar una reserva, la cual al obtenerse no tendrá restricciones.
-  El desbloqueo de restricciones solo sirve para una comunicación. Si se desea tener otra comunicación sin restricciones, el comando debe ser ingresado nuevamente.

29.2) Toma de línea sin restricciones y sin beeps de aviso**Procedimiento:**

1. Descolgar el auricular. Recibirá tono de interno.
2. Discar **55** + **Clave maestra** + **16** + **Grupo de línea**.
3. Si la central aceptó el comando recibirá tono de línea externa donde puede discar el número telefónico con el que desea comunicarse sin restricciones y sin beep de aviso.

Grupo de línea → **0**, **9** u **8**. También se puede utilizar la toma dirigida (41, 42 ó 43).

30) Acceso remoto

Permite acceder a la central desde una llamada externa como si lo hiciese desde un interno.

Requiere accesorio:

- **Preatendedor 1 (TW-PA1)**

Procedimiento:

1. Desde un teléfono externo que disque por tonos (fuera de la central) llamar a alguna de las líneas de la central.
2. Sobre el mensaje de bienvenida del preatendedor:
Discar: **#** + **Nº de interno** + **clave del interno**

Nº de interno → Número del interno al cual se va a loguear: desde el 31 al 38.

clave del interno → Clave de cuatro dígitos del interno al cual se va a loguear.







3. La central le dará tono y podrá llamar a cualquier interno o efectuar todas las funciones con las atribuciones y restricciones del interno.
4. Luego de 10 segundos la central dejará de dar tono pero aún tomará los comandos que se disquen.
5. Si se disca un comando erróneo la central enviará dos tonos de error y luego volverá al punto 3.

Comandos durante el acceso remoto:

Flash: Disque ***** + **1**, No podrá utilizar la tecla flash de su teléfono.

Terminar con el acceso remoto: Disque ******, Si al terminar tiene un interno retenido la central lo liberará.

Notas:

-  Para terminar una comunicación con un interno, pero no con el acceso remoto, se debe dejar que el otro interlocutor corte, con lo cual la central dará tono de error dos veces y vuelve al pto. 3.
-  El tiempo máximo para el acceso remoto es de 20 minutos.
-  No se puede ingresar reservas o el portero (accesorios opcionales).
-  Sólo los internos de categoría 1 y 2 pueden tomar línea externa.
-  No se reciben los tonos de aviso de: "Interno desviado", "Mensajes", "Dentro de grupo", etc..
-  Solo se puede ejecutar un acceso remoto por vez.
-  Esta función en combinación con el sistema de alarma permite darle a la central una gran versatilidad permitiendo activar altavoces (busca personas: TW-BP), sirenas (relés: TW-I/O), escucha del audio ambiente (Baby Sitter: TW-BS), etc..

31) Atención de Portero Eléctrico

Permite a los internos atender (o no) el frente de portero y/o sonar ante una llamada de manera dependiendo de la programación (ver programación del interno).

Requiere accesorios:

- . **Adaptador de portero eléctrico (ver notas).**
- . **Placa de entradas y salidas (si se desea abrir la puerta desde los internos)**

Procedimiento de atención del portero:

1. Descolgar el auricular. Recibirá tono de interno.
2. Discar **58**.

En comunicación con el portero:

Discar **1** para abrir la puerta.

Discar **2** para cambiar de frente. Solo si posee un adaptador para dos frentes.

Notas:

- ✍ El tiempo máximo de la comunicación es de 45 segundos.
- ✍ La llamada de portero sonará en los internos habilitados por 20 segundos. Si un interno atiende, los demás dejarán de sonar.
- ✍ Si todos los internos donde puede sonar el portero están ocupados, la central esperara 1 minuto (desde el último toque de timbre) para sonar en por lo menos 1 interno. Durante este período sonará un tono de aviso doble (sobre las comunicaciones establecidas) en los internos donde podría estar sonando.
- ✍ El adaptador puede ser para portero con audio solamente de cinco o dos hilos o para portero visores (con video incorporado) marca **SECUEN** de uno o dos frentes.
- ✍ Se puede colocar un adaptador para portero (de cualquier tipo) o un busca personas.
- ✍ Para poder abrir la puerta desde los internos, es necesaria la placa de relés (accesorio opcional: TW-I/O).
- ✍ El accesorio no ocupa interno.

32) Desvío del portero a un teléfono externo (sígueme o follow-me)

Permite el desvío de las llamadas del portero a un teléfono externo. Para cuando no hay nadie en el lugar.

Requiere accesorio:

- . **Adaptador de portero para desvío.**

Activación:

1. Descolgar el auricular. Recibirá tono de interno.
2. Discar **57** + **Grupo de línea** + **N° telefónico** + **#**
3. Colgar el auricular.

Grupo de línea → **0, 9** u **8**.

N° telefónico → Número del abonado externo en donde se desviará el portero.

Desactivación:

1. Descolgar el auricular. Recibirá tono de interno desviado (ver lista de tonos).
2. Discar **57** + **#**. Recibirá un beep de confirmación.
3. Colgar el auricular.

Notas:

- ✍ Se aconseja utilizar un teléfono con memorias, donde se puede programar este comando en una de ellas.
- ✍ Sólo podrá desviar a un número telefónico que su interno tenga permitido llamar (ver programación).
- ✍ Sólo podrá desviar el portero a línea externa los internos de nivel de desvío 3 (ver programación).
- ✍ Si el número al que llama da ocupado, cancela la llamada y libera el portero.
- ✍ Si un interno toma el portero se cancela la llamada.
- ✍ El tiempo máximo de la comunicación de portero a línea es de 4 minutos.
- ✍ La impresión del registro de tráfico indicará que la llamada fue efectuada por el interno que programó el desvío del portero.

33) Busca Personas

Permite a los internos acceder a unos parlantes externos, para poder dar avisos generales.





Requiere accesorios:

- . **Adaptador de busca personas (TW-BP)**
- . **Amplificador y parlantes (no provistos por MITTO)**

Procedimiento:

1. Descolgar el auricular. Recibirá tono de interno.
2. Discar **13**.
3. El auricular recibirá un beep, indicando que se puede comenzar a hablar.

Notas:

-  Los internos clase receptor no tienen acceso al Busca Personas.
-  Este accesorio se conecta en el conector del adaptador para portero eléctrico.
-  Si se desea accionar algún tipo de señalización o un amplificador cuando se tome el busca personas, se podrá hacer si se posee la Placa de entradas y salidas (accesorio opcional) y se programa el primer relé para busca personas (ver programación).
-  El accesorio no ocupa interno.

33.1) Estacionamiento del Busca Personas

Permite estacionar una llamada externa, luego de hablar con el busca personas, en una cochera especial, para poder ser tomada desde cualquier interno.

Requiere accesorio:

- **Adaptador de busca personas (TW-BP)**

Estacionar la llamada:

1. Con la comunicación externa establecida presionar **Flash**, para retenerla.
2. Recibirá tono de interno y el otro interlocutor quedará en espera.
3. Discar **13**. Para hablar por el **Busca Personas**.
4. Colgar el auricular, luego de hablar por el busca personas. La llamada en espera se estacionará en la cochera automáticamente.

Tomar llamada estacionada en la cochera del busca personas:

1. Descolgar el auricular de un interno. Recibirá tono de interno.
2. Discar **6** + **20**

Notas:

-  El tiempo de espera máximo de una llamada estacionada en una cochera es de 3 minutos, después de lo cual comenzará a sonar como llamada externa en los puestos de atención por otro minuto, luego del cual la central cortará la llamada. 15 segundos antes de cortarla, enviará a todos los internos en uso, en donde debería estar sonando, un beep cuádruple que indicará que la línea va a ser cortada.

34) Manejo de los Relés

Permite accionar distintos dispositivos desde los internos, por ejemplo: iluminación, aire acondicionado, riego, sirenas, etc..

Requiere accesorios:

- **Preatendedor 1 (TW-PA1)**
- **Placa de entradas y salidas (TW-I/O)**
- **Placa emisora de alarma o de manejo de relés (TW-AL o TW-MR)**

Procedimiento:**Activación de los relés:**

1. Descolgar el auricular. Recibirá tono de interno.
2. Discar **10** + **Nº de Relé** + **1** + **#**. Ver notas.
3. Colgar el auricular.

Desactivación de los relés:

1. Descolgar el auricular. Recibirá tono de interno.
2. Discar **10** + **Nº de Relé** + **0** + **#**. Ver notas.
3. Colgar el auricular.

Activación temporaria de los relés:

1. Descolgar el auricular. Recibirá tono de interno.
2. Discar **10** + **Nº de Relé** + **5** + **HHMM**. Ver notas.
3. Colgar el auricular.

Nº de Relé → Número del relé a activar o desactivar: 1, 2 ó 3.

HHMM → Tiempo que permanecerá activado el rele (en horas y minutos), con dos dígitos para la hora y dos para los minutos.

Notas:

- ✍ Al ingresar el código se puede escuchar en el auricular:
 - a. Un beep de confirmación, que indicará que la central aceptó el comando.
 - b. Un tono de espera de recurso, que indicará que el relé está siendo utilizado por otra persona.
 - c. Un tono de error, que indicará que el comando ingresado no es válido.
- ✍ El uso manual de los relés debe ser permitido por programación (ver programación).
- ✍ Capacidad de conmutación de los relés: 2A / 220V . Son normal abierto (NA o NO).
- ✍ Puede realizarse desde el acceso remoto.

35) Registro de tráfico

Permite controlar las llamadas salientes mediante un registro impreso o exhibido (en una PC).

Requiere accesorios:

- **Placa de comunicaciones (TW-CO)**
- **Impresora serial o PC (no provistas por MITTO)**

El formato del registro es el siguiente:

<i>Fecha</i>	<i>Hora</i>	<i>Duración</i>	<i>Interno A</i>	<i>Interno B</i>	<i>Línea</i>	<i>Número</i>
↓	↓	↓	↓	↓	↓	↓
dd/mm/aa	hh:mm	hh:mm	3xx	3xx	4x	xxxxxxxx

Fecha: Fecha vigente en la central al momento en que se inició la llamada (ver Hora y fecha del Registro de tráfico y la consola).

Hora: Hora vigente en la central al momento en que se inició la llamada (ver Hora y fecha del Registro de tráfico y la consola).

Duración: Duración de la llamada en horas y minutos.

Interno A: Número de interno que realizó la llamada.

Interno B: Indica el número de interno con cuyas restricciones fue realizada la llamada. Si no se efectuó un traslado de restricciones aparecerá el número del interno A.

Línea: Número de la línea que fue utilizada para realizar la llamada.

Número: Número telefónico que fue discado.

Ejemplo de impresión:

12/05/01 14:26 00:23 38 38 43 1552017683

Nos dice que la llamada se produjo el día 12 de Mayo del año 2001 a las dos y veintiséis de la tarde, duró veintitrés minutos, la realizó el interno 38 con sus propias restricciones, por la tercer línea y al número 15-5201-7683.

Notas:

- ✍ La impresora no es provista por **MITTO**. Dicha impresora debe ser de tipo serie RS-232 (cualquiera serial disponible en plaza) programada a 9600 baudios, 8 bits de datos, 1 bit de stop y sin paridad.
- ✍ La impresora debe estar todo el tiempo conectada y funcionando, pues las llamadas se imprimen cuando finaliza la comunicación.
- ✍ Registra llamadas de hasta 23 horas y 59 minutos de duración.

36) Consola**36.1) Consola de estados (o de operadora)**

Permite a un interno, habitualmente la operadora, una rápida visualización del estado de todos los internos, las líneas, etc; dándole más rapidez y eficacia al uso de la central.

Requiere accesorios:

- **Placa de comunicaciones (TW-CO)**
- **Consola de estados (TW-CE)**

Este accesorio muestra mediante indicadores luminosos el estado general de la central:

Los internos: Son dieciséis luces multicolor, una por cada interno, que indican:

- Luz roja: Interno sonando (ring de campanilla).
- Luz verde:
 - Fija: Auricular del interno está descolgado (o en uso).
 - Parpadeante: Interno en modo "No molestar".
- Luz amarilla: Retenido (en espera).

Las líneas: Son cuatro luces multicolor, una por cada línea, que indican:

- . Luz roja:
 - o Fija: Entrando una llamada.
 - o Parpadeante: Atendida por el sistema de preatención o en ADI (ver manual del sistema de preatención).
- . Luz verde: En uso (o atendida).
- . Luz amarilla:
 - o Fija: Retenida (en espera).
 - o Parpadeante: Estacionada en cochera.

Los porteros: Son dos luces, una por cada adaptador de portero, que indican:

- . Parpadeante: Sonando (fue llamado). En el caso de que no sea atendido por 20 segundos se apagará.
- . Fija: En uso (o atendido).

Solo tienen función cuando se posee por lo menos un adaptador de portero (accesorio opcional).

Las cocheras: Son tres luces, una por cada cochera, que indican:

- . Parpadeante: Cochera en uso (con una comunicación estacionada). Las líneas que se hallan estacionadas parpadearán con luz amarilla en sincronía con la de la cochera donde se halla estacionada.

Puente Urbano/ Acceso remoto: Es una luz que indica:



- . Fija: Puente urbano en proceso.
- . Parpadeante: Acceso remoto en proceso.

Reloj: Son cuatro dígitos que indican la hora seteada en la central. Es la misma hora que se imprime en el registro de tráfico (ver Hora y fecha de la central).

Servicio de la central: Es una luz que indica:

- . Apagada: Central en servicio nocturno.
- . Encendida: Central en servicio diurno.

Notas:

-  La consola se conecta a través de un cable de dos hilos a la central, a la **Placa de Comunicaciones**. El cable puede ser un par trenzado tipo telefónico de hasta 50 metros de largo.
-  No precisa alimentación externa.

36.2) Consola Virtual

Permite a cualquier puesto tener una consola de estados en su PC.

Requiere accesorios:



- . **Placa de comunicaciones (TW-CO)**
- . **Software para PC: Consola Virtual (ver nota)**

La presentación en la pantalla es de una manera muy intuitiva y permite colocarle una identificación a cada interno, línea y portero.

La consola virtual está preparada para funcionar como mono o multi-usuario:

- . Para funcionar como mono-usuario es necesario que la PC tenga una entrada serie (COM) libre. Solo esta PC podrá tener acceso a la consola.
- . Para funcionar como multi-usuario es necesario que una PC tenga una entrada serie (COM) libre y estar conectada una red de PCs interna. Mientras esta PC esté funcionando y el software de consola corriendo, las demás PCs de la red interna podrán tener acceso a la consola. El acceso a la consola puede ser restringido por medio de una clave.

Notas:

-  La Consola Virtual es un software desarrollado por Mitto para ser distribuido en forma gratuita entre los usuarios de sus centrales. Requiere Windows 98 o superior.
-  La conexión entre la PC y la central es por medio de tres cables de hasta 30 metros.
-  No puede estar en simultáneo con una impresora con el registro de tráfico.

37) Sistema de Preatención Programable

Características generales:

- . Requiere la instalación de accesorios: ver tabla.
- . Hasta 14 (catorce) mensajes.
- . Acceso Directo a Internos (ADI) mediante discado sobre mensaje de "Bienvenida" y de "Interno ocupado".
- . Menú de Acceso Rápido (MAR), para ADI de 1 (un) solo dígito.

- Organización de Grupos de Atención (p. Ej.: ventas) con encolamiento de las llamadas entrantes, de manera que las mismas permanezcan en espera cuando todos los integrantes del grupo estén ocupados.
- Se pueden asignar distintos tipos de preatención y hasta 2 (dos) mensajes de bienvenida distintos (para cada línea y tipo de servicio).
- Permite preatención simultánea de 2 (dos) líneas (maximiza el tráfico).
- Detección automática de fax.
- Call Progress: Monitorea las líneas preatendidas, liberándolas al ser abandonadas (maximiza el tráfico).
- Grabación de mensajes en memoria no volátil.

Equipamiento requerido según la prestación:

Tipo de preatención	Requiere accesorio	Cantidad de mensajes de bienvenida (según línea y servicio)	Maneja Grupos con Encolamiento	Preatención Simultánea	Total de mensajes
1	Preatendedor 1	1	Si	No	7
2	Preatendedor 1	2	No	No	5
3	Preatendedor 1 Preatendedor 2	2	Si	No	14 (7 en cada uno)
4	Preatendedor 1 Preatendedor 2	1	Si	Si	7
5	Preatendedor 1 Preatendedor 2	2	No	Si	5

Los mensajes

De Bienvenida:

Bienvenida 1: Es el primer mensaje que se emitirá a las llamadas entrantes. Comúnmente en este mensaje se graba la presentación y la invitación a utilizar el ADI y/o el MAR (si se desea activarlos).

Bienvenida 2: Ídem. anterior.

De ADI a internos:

Interno ocupado: Es el mensaje que se emitirá a las llamadas que accedan por ADI a un interno que se halle ocupado. Sobre este mensaje se podrá discar otro interno (acepta ADI) o esperar a ser atendido por la operadora.

Le comunico con interno: Es el mensaje que se emitirá inmediatamente antes de que el interno comience a sonar. Si en el mismo momento que se está pasando el mensaje, el interno se descuelga, se pasará el mensaje de interno ocupado y sobre este mensaje se podrá discar otro interno o esperar a ser atendido por la operadora.

Suena pero no atiende: Es el mensaje que se emitirá a las llamadas externas que suenen en los puestos de atención (interno o grupo de internos) y no son atendidas luego de un tiempo programable.

De ADI a grupos:

Grupo ocupado: Invitación a seguir esperando. Es el mensaje que se emitirá a las llamadas que accedan por ADI a un grupo de internos del cual todos los internos se hallen ocupados. Luego del mensaje la llamada externa quedará en espera (retenida). El mensaje se repetirá a intervalos regulares programables hasta que un interno del grupo se desocupe. Nuevas llamadas serán puestas en cola para ser atendidas en orden.

Finalización de espera máximo sobre grupo ocupado: Es el mensaje que se emitirá a una llamada externa cuando estuvo esperando a ser atendida un tiempo que por programación se considera máximo, luego de ese tiempo la central (también por programación) puede derivar a los puestos de atención o cortarla (liberarla).

Le comunico con grupo: Es el mensaje que se emitirá inmediatamente antes de que los internos del grupo comiencen a sonar.

Suena pero no atiende: Ídem. que en internos.

Para más información ver manual del sistema de preatención.

38) Sistema de alarma

Permite darle a la central telefónica todas las funciones de una central de alarma de ocho zonas con discador, emisión de mensajes de alarma y activación de relés (sirenas).

Requiere accesorios:

- **Preatendedor 1 (TW-PA1)**
- **Placa emisora de alarma (TW-AL)**
- **Placa de entradas y salidas (TW-I/O)**
- **Software de alarma (ver nota)**

Para más información ver manual del sistema de alarma.

Nota:

El Software de alarma se descarga en forma gratuita a la central (luego de adquirida la placa emisora de alarma (TW-AL)) a través de una llamada telefónica a la mesa de ayuda de Mitto por medio del MODEM interno que posee la central. Para realizar la llamada proceder de la misma forma que una programación remota (ver programación remota).

39) Sistema identificador de llamadas (Caller ID)

Permite el reconocimiento del número telefónico de las llamadas entrantes en los internos.

Requiere accesorios:

- **Preatendedor 1 (TW-PA1)**
- **Placa identificadora de llamadas (TW-CID)**
- **Placas de Líneas para Caller ID (TW-LC)**
- **Software de CID (ver nota)**
- **Equipos Caller ID en los internos (no provistos por MITTO)**

Notas:

- Solo funcionará si se tiene contratado el servicio de identificación de llamadas (Caller ID) en las líneas externas. Servicio provisto por las empresas telefónicas.
- La placa identificadora de llamadas (TW-CID) y el Preatendedor 2 (TW-PA2), no pueden estar instaladas simultáneamente.
- El Software de CID se descarga en forma gratuita a la central (luego de adquirida la placa identificadora de llamadas (TW-CID)) a través de una llamada telefónica a la mesa de ayuda de **Mitto** por medio del MODEM interno que posee la central. Para realizar la llamada proceder de la misma forma que una programación remota (ver programación remota).

40) Módulo de Batería (UPS (TW-MB))

Provee de alimentación a la central y a sus accesorios en caso de falla del suministro eléctrico.

Características generales:

- Autonomía aproximada: 2 (dos) horas. Ver nota.
- Funciona con una batería interna de gel libre de mantenimiento (12V 7Ah).
- Se conecta con un cable a la central (Ver gráfico). No precisa de alimentación externa: posee un cargador para su batería interna, que funciona mientras el suministro eléctrico principal esté conectado a la central. Se precisa de 48hrs para una carga completa.
- Posee un sensor interno de batería baja, para utilizar con el Sistema de Alarma.
- Posee una salida de 12Vcc para la alimentación de sensores de movimiento para el Sistema de Alarma, los cuales continuarán funcionando aún en fallos del suministro eléctrico (reduce la autonomía y aumenta el período de carga).
- Posee una salida de 12Vcc para la alimentación de las sirenas del sistema de alarma.

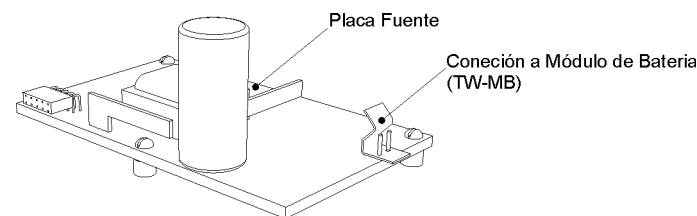
**Nota:**

- La autonomía fue medida en una central (TW-416) con un uso promedio y equipada con 16 internos, 4 líneas, Consola de Estados (TW-CE), sistema de preatención (TW-PA1) y sistema de alarma (TW-AL) con 4 sensores de movimiento alimentados de la batería. La autonomía se verá incrementada en centrales menos equipadas.

APENDICES

I) Apagado de la central

Al apagarse la central esta conectará las líneas directamente a un interno, a saber:

Línea 41 → Interno 34
Línea 42 → Interno 38

Nota:

Mientras la central permanezca apagada, no se podrá efectuar ningún comando.

II) Los grupos de líneas

La central dispone de tres grupos de líneas:

- ❖ Los grupos 0 y 9 son para uso normal
- ❖ El grupo 8 es el grupo de "alta velocidad" y es a este al que se le deben asignar las líneas preferidas para la comunicación de datos (Fax, PC, etc.).

III) Acceso a Internet vía MODEM

Configuración del número en el acceso telefónico a redes (en la PC):

16,8, N° telefónico

Número de teléfono provisto por el proveedor de Internet.

Grupo de líneas 8. También se pueden utilizar los otros grupos (0 y 9). Seguido de una coma (pausa).
Comando 16, de protección de datos. Seguido de una coma (pausa).

El MODEM tomará una línea externa sobre la que NO se emitirán beep de aviso, para evitar cortes en la comunicación.

Nota:

El comando **16** no es necesario en internos de clase 4 (ver programación).

IV) La tecla Flash

El uso de esta tecla es una protección adicional, puesto que no puede imitarse desde el otro lado de la comunicación, evitando que una persona externa tome algún tipo de control de la central.

Si la tecla **Flash** no estuviese disponible en su teléfono, puede reproducirlo pulsando la horquilla por un lapso de aproximadamente medio segundo (golpe de horquilla).

Para cortar una comunicación debe pulsar la horquilla por lo menos un segundo para evitar reproducir un **Flash** y retener la comunicación en vez de cortarla.

V) Lista de Cadencias de Llamadas

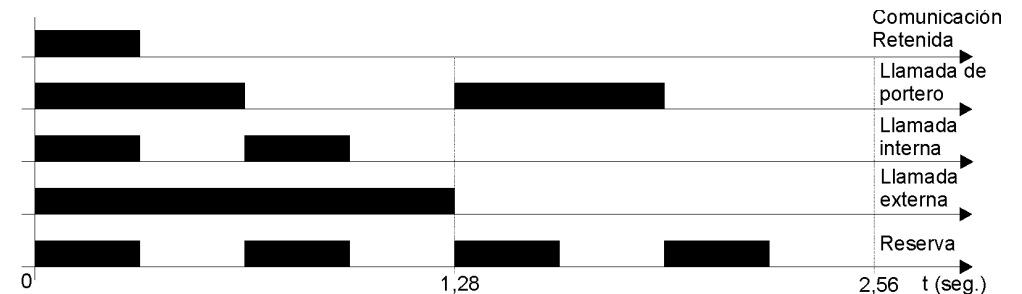

Nota:

Las cadencias de llamada de portero y reserva se repiten en ciclos de 2,56 segundos, los demás en ciclos de 5,12 segundos.

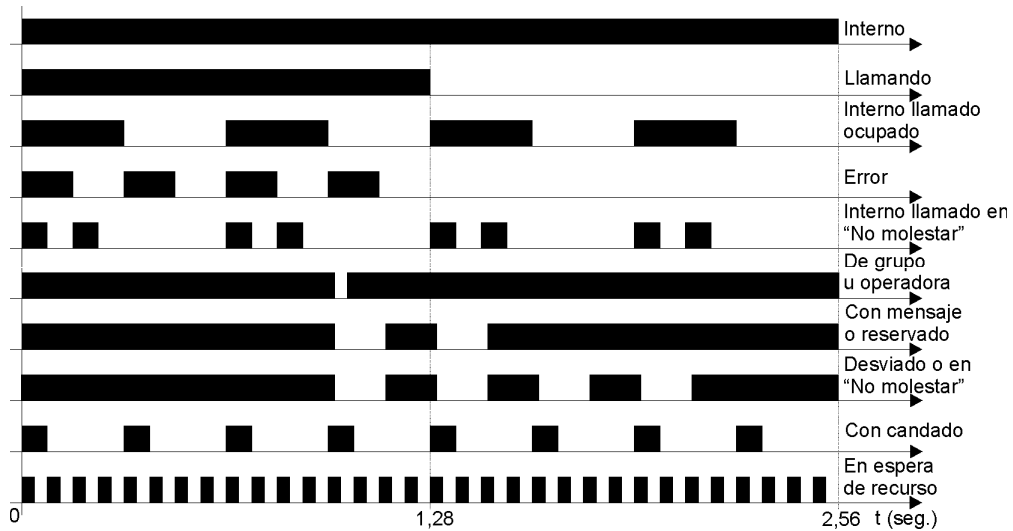
VI) Lista de Tonos**Notas:**

- El tono de llamando se repite en ciclos de 5,12 segundos y los demás en ciclos de 2,56 segundos.
- El tono de Desviado también aparece en los internos que posean las restricciones de otro (ver traslado de restricciones).
- El tono de espera de recurso puede aparecer ocasionalmente en situaciones de alta demanda y por escasos segundos.

VII) Lista de Beeps de Aviso (superpuestos al audio)**Notas:**

- Excepto el beep de confirmación, los otros se repiten en ciclos de 5,12 segundos.
- Los Beeps de aviso de intercalación y de conferencia son idénticos al de confirmación.

Los Beeps de aviso de "Línea o Portero No pueden sonar":

Cuando entra una llamada por una línea o una llamada del portero que no puede sonar en ningún interno, pues todos en los que podrían hacerlo se encuentran ocupados, aparecerán estos beeps de aviso en dichos internos.

Los Beeps de aviso de "Línea en espera va ser cortada":

Cuando una llamada externa es dejada en espera por más de un minuto, sonará como llamada entrante en los puestos de atención por un minuto más. En el caso de que no pueda sonar en ningún interno sonarán los beeps de aviso de "Línea o Portero No puede sonar" y antes de ser cortada por el límite de tiempo sonarán los beeps de aviso de "Línea en espera va ser cortada", si en ese momento ningún interno toma la llamada, la central la liberará (cortará).

VIII) Resumen de comandos

Función	Instrucción
Hacer una llamada	<p>A. Externa: Discar 0, 9 u 8 + N° telefónico</p> <p>B. A interno: Discar N° de Interno ← Desde el 31 al 38</p> <p>C. A operadora: Discar 7</p> <p>D. A grupo de internos: Discar N° de grupo ← 391 ó 392</p>
Retener una llamada	Presionar Flash
Rediscado de llamada externa	Tomar línea externa y presionar Flash
Captura de llamadas	<p>A. Externas (general): Discar 6 + 0</p> <p>B. De línea específica: Discar 6 + N° de línea ← Desde el 41 al 43</p> <p>C. De interno: Discar 6 + N° de Interno ← Desde el 31 al 38</p> <p>D. De grupo de internos: Discar 6 + N° de grupo ← 391 ó 392</p>
Llamada o toma de línea automática (Luego de tres segundos de no discar nada)	<p>Activar:</p> <p>A. Toma de línea: Discar 14 + 0, 9, 8, 41, 42 ó 43 + #</p> <p>B. Llamada a interno: Discar 14 + N° de Interno + #</p> <p>C. Llamada a operadora: Discar 14 + 7 + #</p> <p>D. Llamada a grupo de internos: Discar 14 + N° de grupo + #</p> <p>Desactivar: Discar 14 + #</p>

Nota: **Flash** es una tecla de su teléfono

Función	Instrucción
Consulta alternada (Ping - Pong)	<ul style="list-style-type: none"> Teniendo dos comunicaciones retenidas (en espera) Discar 2 para volver a la primer comunicación. Para alternar entre las dos comunicaciones Discar Flash + 2
Llamada por agenda /emergencia	Discar Código del número + #
Busca personas	Discar 13
Estacionamiento de llamadas	<p>Estacionar llamada: Retener la llamada presionando Flash y discar # + 21 ó 22</p> <p>Tomar llamada estacionada (desde cualquier interno): Discar 6 + 21 ó 22</p>
Estacionamiento del Busca Personas	<p>Estacionar llamada: Hablando por el Busca Personas, teniendo una comunicación externa retenida: cortar el interno.</p> <p>Tomar llamada estacionada: Discar 6 + 20</p>
Portero	<p>Atención: Discar 58</p> <p>Comunicado con el portero: Discar 1 para abrir la puerta. Discar 2 para cambiar de frente.</p>
Desvío de llamadas (función sígueme o follow-me)	<p>Activación: Discar 52 + N + Destino + #</p> <p>N = Número de ring antes de desviar (0=inmediato) Destino = 7, 31 a 38 ó 0, 9 u 8 + N° de teléfono</p> <p>Anulación: Discar 50 + #</p> <p>Un tono con tres cortes seguidos indicará que el interno se encuentra desviado.</p>

Nota: **Flash** es una tecla de su teléfono

Grupo de internos	Entrar o salir: Discar 53 + # Un tono con un corte indicará que el interno se encuentra dentro de un grupo.
Candado de interno	Activación: Discar 54 + clave del interno Desactivación: Discar 54 + #
Cambio de la clave del interno	Discar 56 + clave actual + clave nueva Las claves son de cuatro dígitos cada una. La clave original de todos los internos es: 0000.
Reserva de línea o interno	Sobre el tono de ocupado discar 6
Mensaje de llamada	Discar 6 sobre el tono de llamada antes de los tres segundos. Un tono con dos cortes seguidos indicará un mensaje de llamada.
Llamar al interno que dejó mensaje	Discar 61
Discar flash saliente	Sobre una comunicación externa establecida: Discar Flash + * + 2
Conferencia tri-partita	Teniendo dos comunicaciones retenidas discar * + 3
Toma de línea con protección de datos	Discar 16 + 0, 9, 8, 41, 42 ó 43 Tomará una línea sobre la que no se emitirán los beep de aviso.
Cambio de servicio	Con clave: Diurno: Discar 49 + Clave de cambio de servicio + # Nocturno: Discar 40 + Clave de cambio de servicio + # Sin clave: Diurno: Discar 49 + # Nocturno: Discar 40 + #

Nota: **Flash** es una tecla de su teléfono

Funciones especiales

Función	Instrucción
Hora y fecha de la central	Discar 12 + HHMM + ddmmaa HHMM = Hora actual, con dos dígitos para la hora y dos para los minutos. ddmmaa = Fecha actual, con dos dígitos para el día, dos para el mes y dos para el año.
No molestar	Activación: Discar 51 + # Esta función cancela cualquier función de desvío que se encuentre activada. Desactivación: Discar 50 + # Un tono con tres cortes seguidos indicará que el interno se encuentra en no molestar.
Intercalación e irrupción de no molestar	Sobre el tono de ocupado o "No Molestar" discar * + 4
Operadora	Entrar o salir del servicio: Discar * + 0 Un tono con un corte indicará que el interno se encuentra en modo operadora.
Transferencia de restricciones	Con desvío de llamadas: Discar 15 + 1 + Nº de interno + Clave del interno Sin desvío de llamadas: Discar 15 + 0 + Nº de interno + Clave del interno Transfieren las restricciones de Nº de interno al interno donde se está discando. Desactivación: Discar 50 + # Un tono con tres cortes seguidos indicará que el interno se encuentra en no molestar o desviado. El desvío de llamadas se desactiva desde el interno de origen y el de las restricciones desde el interno a donde fue desviado.
Desvío de portero a línea (Sígueme o follow-me)	Activación: Discar 57 + 0, 9, 8 + Nº telefónico + # Desactivación: Discar 57 + #

<p>Desbloqueo de restricciones (clave maestra)</p>	<p>Discar 55 + Clave maestra</p> <p>Hay que ingresar el comando para cada comunicación.</p> <p>El comando puede ser introducido antes de realizar una llamada o cuando escuche el beep de aviso, previamente presionando Flash, para desbloquear todas las restricciones.</p>
<p>Puente urbano</p>	<p>Teniendo las dos comunicaciones con línea externa retenidas:</p> <p>Discar * + 3</p> <p>Para efectuar una conferencia entre el interno y las otras dos comunicaciones y luego colgar el interno para que las dos líneas externas queden comunicadas entre sí, estableciendo el puente urbano.</p> <p>El interno que generó el puente urbano puede ingresar a él nuevamente como conferencia tripartita discando * + 3.</p>

PROGRAMACIÓN

- La programación de la central se almacena en una memoria Flash (no volátil), que mantiene los datos aún después de un corte de suministro eléctrico o apagado de la unidad.
- En el momento de iniciar la programación, las líneas externas y todos los internos, con excepción del cual donde se va a programar, no deben estar en uso.

Ingreso al modo Programación:

1. Apagar, esperar cinco segundos y encender la central telefónica.
2. Antes del minuto, levantar un interno y discar ****** + **Clave del modo programación**
3. El auricular recibirá un beep de confirmación o tono de error.
Clave del modo programación → Clave de cuatro dígitos (por defecto es: 1234)

Si la clave ingresada no es válida, pasó más de un minuto, previamente se discó otro comando, se levantó algún otro interno o si entró una llamada externa: recibirá un tono de error y la central ignorará el comando (NO entrará en modo programación). Si aún desea ingresar al modo programación deberá colgar el auricular y repetir los pasos desde el punto 1.

Si se recibió un tono de confirmación, la central entrará en modo programación y el actual interno recibirá tono (los demás no).

Nota:

 La **Clave del modo programación** no debe ser olvidada, puesto que esto imposibilitará el ingreso al modo programación. En ese caso, comuníquese con nuestra mesa de ayuda.

¿Cómo se programa?

1. Ingresar una línea de programación.
2. El auricular recibirá un beep de confirmación o tono de error. El tono de error puede aparecer aunque no se halla terminado de ingresar la línea de programación.
- 3.a Si se recibió un beep de confirmación: la central aceptó la línea ingresada. Si ésta fue la última ir al punto 4, sino ingresar la siguiente línea y volver al punto 2.

- 3.b Si se recibió un tono de error: la central detectó un error y NO aceptó la línea ingresada. Se debe revisar, reingresar la misma línea de programación y volver al punto 2.
4. Colgar el auricular para salir del modo programación y comenzar a utilizar la central de forma normal.

Notas:

- ✎ Para ser programada, la central debe estar en modo programación.
- ✎ No se debe colgar el auricular mientras se esté programando, puesto que esto producirá una inmediata salida del modo programación.
- ✎ No es necesario reprogramar toda la central, cada vez que se necesite hacer un cambio en la programación.
- ✎ En caso de cometer un error cuando se está programando, se oirá tono de error durante 7 segundos, luego del cual se oirá un beep de confirmación y se podrá volver a ingresar la línea de programación.
- ✎ La tecla **#** puede ser utilizada para abortar el discado de una línea de programación. Puede ser presionada cuantas veces se desee, dando un beep de confirmación cuando la central está lista para recibir una nueva línea.

1) Impresión de programación y del equipamiento instalado**Requiere accesorios:**

- **Placa de comunicaciones (TW-CO)**
- **Impresora serial o PC (no provistas por MITTO).**

Discar *****

Notas:

- ✎ También se imprime el modelo y el número de serie del equipo.
- ✎ Por seguridad no se imprime ninguna de las claves.
- ✎ En la impresión no se indica si posee instalado adaptadores de portero eléctrico, busca personas o Placa de entradas y salidas.

2) Programación original

Este comando reprograma la central telefónica con la programación original de fábrica. Puede ser útil para solucionar problemas de funcionamiento debidos a la programación.

Discar **90 + #**

Nota:

- ✎ Borra los desvíos, los candados de los internos y los números telefónicos del discador del sistema de alarma, pero **NO MODIFICA** las tablas de números permitidos, prohibidos y de emergencia.

3) Las claves

Permite el cambio de la clave del modo programación, maestra y cambio de servicio:

Discar **55 + Clave del modo programación + Clave maestra + Clave de cambio de servicio**

Clave del modo programación → Para ingresar al modo programación. Esta clave no debe olvidarse.

Clave maestra → Para desbloquear las restricciones de los internos.

Clave de cambio de servicio → Para cambiar el servicio (Nocturno - Diurno). Si se ingresa 0000, el cambio de servicio será sin clave.

Notas:

- ✎ Todas las claves son de cuatro dígitos, pudiéndose poner cualquiera entre el 0000 y el 9999. Las claves sólo aceptan números.
- ✎ Para mayor seguridad, se aconseja cambiar las claves originales.

Claves por defecto (originales):

Clave del modo programación → 1234

Clave maestra → 9999

Claves personales de los internos → 0000

Clave de cambio de servicio → 0000 (sin clave)

Borrado de las claves de interno:

Discar **56**

Las claves de todos los internos pasan a ser: 0000

Notas:

- ✎ Ver "Candado de interno" en el manual de uso.
- ✎ Las claves de interno pueden ser modificadas directamente por los usuarios fuera del modo programación. Ver "Cambio de la clave del interno" en el manual de uso.

4) Los internos

Tabla con la programación de fábrica:

Interno	Suená línea			Toma Línea			Bloqueo	Tiempo Máximo	L E	Clase	Desvío Permitido	N M	P O	G D	G N	
	41	42	43	0	9	8										
3 1	3	3	3	3	3	3	2	0	0	0	1	2	1	4	0	0
3 2	3	3	3	3	3	3	2	0	0	0	1	2	1	4	0	0
3 3	3	3	3	3	3	3	7	0	0	0	1	1	0	3	0	0
3 4	3	3	3	3	3	3	7	0	0	0	1	1	0	3	0	0
3 5	0	0	0	3	3	3	7	0	0	0	1	0	0	0	0	0
3 6	0	0	0	3	3	3	7	0	0	0	1	0	0	0	0	0
3 7	0	0	0	3	3	3	7	0	0	0	1	0	0	0	0	0
3 8	0	0	0	3	3	3	7	0	0	0	1	0	0	0	0	0

Nota:

- ✎ No es necesario reprogramar todos los internos cada vez que se necesite hacer un cambio en uno de ellos.

Suená línea:

Programa cuales y en qué servicios suenan las líneas en el interno.

- 0 → Nunca
- 1 → Suená en modo Diurno
- 2 → Suená en modo Nocturno
- 3 → Suená en modo Nocturno y Diurno (suená siempre)

Nota:

- ✎ Si el interno pertenece a un grupo que no suena con llamadas externas, no lo hará a menos que salga del grupo.

Toma línea:

Programa cuales y en qué servicios el interno puede tomar línea de dicho grupo.

- 0 → Nunca, no puede tomar línea
- 1 → Toma línea en modo Diurno
- 2 → Toma línea en modo Nocturno
- 3 → Toma línea en modo Nocturno y Diurno (toma siempre)

Categoría de bloqueo:

Programa el nivel de bloqueo de llamadas del interno.

- 1 → Sin bloqueos (puede llamar a cualquier número), puede intercarse, irrumpir sobre no molestar, efectuar puente urbano y tomar línea externa desde un acceso remoto.
- 2 → Sin bloqueos (puede llamar a cualquier número), puede efectuar puente urbano y tomar línea externa desde un acceso remoto.
- 3 → Bloquea el "00" como primeros dígitos. No puede hacer llamadas internacionales.
- 4 → Bloquea el "0" y el "00" como primeros dígitos. No puede hacer llamadas de larga distancia nacionales o internacionales.
- 5 → Bloquea según tabla. No puede llamar a los números que empiecen con algunos de los números de la tabla de prohibidos con excepción de los que esten en la tabla de permitidos. Ver " Los números Prohibidos y los Permitidos".
- 6 → Bloquea el "00" y según tabla. Bloqueos 3 y 5 a la vez. Podrá llamar a los números que se encuentren en la tabla de permitidos.
- 7 → Bloquea el "0", el "00" y según tabla. Bloqueos 4 y 5 a la vez. Podrá llamar a los números que se encuentren en la tabla de permitidos.

Todos pueden llamar a los números que se encuentren en la tabla de agenda/emergencias.

Tiempo Máximo:

Programa el tiempo máximo permitido para una comunicación saliente (con línea externa).

01 a 99 → De 01 (1 minuto) a 99 (99 minutos).

00 → Sin límite de tiempo.

LE:

Programa si también deben tener tiempo máximo las comunicaciones entrantes con línea externa.

0 → Sin límite de tiempo para las comunicaciones entrantes.

1 → Limita el tiempo de las comunicaciones entrantes. El tiempo es el mismo que para las comunicaciones salientes (Ver Tiempo Máximo).

Clase:

Programa el tipo de uso del interno.

0 → Interno no conectado. No da tono, si hay un teléfono conectado no funcionará.

1 → Interno de uso normal.

2 → Intercomunicador. Solo puede efectuar llamadas internas, no puede tomar línea.

3 → Receptor. Solo recibe llamadas.

4 → Interno conectado a un FAX o PC. La central no emitirá beeps de aviso, pues podrían afectar el envío de datos.

5 → Baby sitter. El interno puede ser utilizado para toma de audio ambiente. Ver "Baby Sitter" en el manual de uso.

Desvío permitido:

Programa a dónde puede desviar su interno.

0 → El interno NO puede ser desviado.

1 → Puede desviarse a otro interno.

2 → Puede desviarse a otro interno o a un teléfono externo (función sígueme).

3 → Puede desviarse a otro interno o a un teléfono externo (función sígueme), también puede desviar el portero a un teléfono externo.

Uso del modo "No Molestar":

Programa si el interno puede o no utilizar el modo "No Molestar".

0 → El interno **NO** puede entrar en modo "No Molestar".

1 → El interno puede entrar en modo "No Molestar".

Portero:

Programa si el interno puede atender el portero.

0 → No suena, no puede tomarlo ni abrir la puerta.

1 → Solo suena en servicio diurno, pero puede atenderlo y abrir la puerta en cualquier servicio.

2 → Solo suena en servicio nocturno, pero puede atenderlo y abrir la puerta en cualquier servicio.

3 → Suena, puede atenderlo y abrir la puerta en ambos servicios (diurno y nocturno).

4 → No suena, pero puede atenderlo y abrir la puerta en ambos servicios.

5 → Ídem 4, pero no puede abrir la puerta.

Nota:

 Solo funciona si tiene instalado por lo menos un adaptador de portero.

Grupo Diurno:

Programa en qué grupo de internos se encuentra, el interno, en el servicio Diurno.

0 → En ningún grupo.

1 → En el grupo 1.

2 → En el grupo 2.

Grupo Nocturno:

Programa en qué grupo de internos se encuentra, el interno, en el servicio Nocturno.

0 → En ningún grupo.

1 → En el grupo 1.

2 → En el grupo 2.

Ejemplo: Se requiere reprogramar solamente los internos 31, 32, 35 y 38; puesto que en los demás la programación satisfacen los requerimientos.

Se necesita que el interno:

- **31:** Suenen con llamadas entrantes de cualquiera de las tres líneas y en cualquier servicio. Pueda tomar línea en cualquier servicio de los grupos de líneas 0 y 9. Pueda llamar a cualquier número telefónico y pueda efectuar puentes urbanos pero no intercalarse. Tenga un tiempo máximo de comunicación de 10 minutos tanto para llamadas entrantes como salientes. No pueda ser desviado y no pueda ponerse en modo "No Molestar". Pueda atender al portero y que pertenezca al grupo de internos 1 (391) en ambos servicios.
- **32:** Suenen con llamadas entrantes de cualquiera de las tres líneas solo en servicio diurno. Pueda tomar línea sólo en servicio diurno de cualquiera de los grupos de líneas y llamar a cualquier número telefónico. Pueda efectuar puentes urbanos e intercalarse (y anular el modo "No Molestar"). No tenga un tiempo máximo de comunicación. Pueda ser desviado tanto a un interno como a un teléfono externo y pueda desviar el portero. Pueda utilizar el modo "No Molestar". No pueda atender al portero y que pertenezca al grupo de internos 1 (391) en servicio diurno y al grupo 2 (392) en el servicio nocturno.
- **35:** Suenen con llamadas entrantes de las líneas 41 y 43 en servicio diurno y de la línea 42 en servicio nocturno. Sólo pueda tomar línea en servicio nocturno del grupo de línea 0. Pueda llamar a cualquier número telefónico que no empiece con algunos de los números de la tabla de prohibidos y que no pueda efectuar puentes urbanos o intercalarse. Tenga un tiempo máximo de comunicación de 20 minutos solo para llamadas entrantes. Pueda ser desviado solo a un interno y no pueda utilizar el modo "No Molestar". No pueda atender al portero y que pertenezca al grupo de internos 2 (392) en el servicio nocturno, pero a ninguno en el servicio diurno.
- **38:** No suene con llamadas entrantes de ninguna de las líneas en ningún servicio. No pueda tomar línea en ningún servicio. Funcione únicamente como intercomunicador, o sea que sólo pueda llamar a otros internos (es una doble traba, ya que se había programado que no podía tomar línea). No pueda ser desviado ni utilizar el modo "No Molestar". No pueda atender al portero y que no pertenezca a ningún grupo de internos en ninguno de los dos servicios.

Nota: En este último caso no importa si se le coloca o no un tiempo máximo de comunicación puesto que no puede tomar línea.

Tabla final a programar:

Interno	Suena línea			Toma línea			Bloqueo	Tiempo Máximo	L E	Clase	Desvío permitido	N M	P O	G D	G N
	41	42	43	0	9	8									
3	1	3	3	3	3	0	2	1	0	1	1	0	1	1	1
3	2	1	1	1	1	1	1	0	0	0	1	3	1	0	1
3	5	1	2	1	2	0	5	2	0	0	1	1	0	0	2
3	8	0	0	0	0	0	7	0	0	0	2	0	0	0	0

5) Los grupos de internos

Tabla con la programación de fábrica:

Prefijo	Grupo	Servicio en que suena la línea			Modo de sonar	
		41	42	43		
3	9	1	0	0	0	1
3	9	2	0	0	0	1

Nota:

No es necesario reprogramar ambos grupos de internos cada vez que se necesite hacer un cambio en uno de ellos.

Servicio en que suena la línea:

Programa en qué servicio suenan las líneas en el grupo.

- 0 → Nunca. Esta línea NO suena en el grupo.
- 1 → Suena en servicio Diurno
- 2 → Suena en servicio Nocturno
- 3 → Suena en servicio Nocturno y Diurno (suena siempre)

Modo de sonar:

Programa la forma en que sonarán los internos del grupo cuando se lo llame.

- 1 → Modo Uniforme (Todos los internos).
- 2 → Modo Rotativo (En uno solo en forma circular).
- 3 → Modo por numeración (En uno solo por orden de numeración).

Ver "Grupos de internos" en el manual de uso.

Ejemplo:

Se requiere:

- Grupo 1 (391): Suenen sus internos en modo uniforme cuando suene la línea 41 en servicio diurno y cuando suenen las líneas 42 y 43 en ambos servicios.
- Grupo 2 (392): Suenen sus internos en modo Rotativo cuando suene cualquiera de las líneas en servicio diurno.

Prefijo	Grupo	Servicio en que suena la línea			Modo de sonar	
		41	42	43		
3	9	1	1	3	3	1
3	9	2	1	1	1	2

6) Las Líneas

Tabla con la programación de fábrica:

Prefijo	Línea	T/P	Grupo			Flash x100ms
			0	9	8	
4	1	0	1	1	0	4
4	2	0	1	1	0	4
4	3	0	1	1	0	4

Nota:

 No es necesario reprogramar todas las líneas cada vez que se necesite hacer un cambio en una de ellas.

T/P:

Programa si la línea para efectuar discados debe convertir los tonos en pulsos.

- 0 → No convierte y los rediscados (y discados automáticos) se hacen por tonos.
- 1 → Convierte los tonos discados en pulsos y los rediscados (y discados automáticos) se hacen por pulsos.
- 2 → No convierte y los rediscados (y discados automáticos) se hacen por pulsos.

Nota:

 La central reconoce en los internos el discado en ambas tecnologías (pulsos o tonos).

Grupo:

Programa a qué grupos pertenece o no la línea.

- 1 → Sí. La línea pertenece a este grupo.
- 0 → No. La línea NO pertenece a este grupo.

Flash:

Programa la duración de los flash que saldrán por la línea. De 1 (100ms) a 7 (700ms). Ver "Flash saliente" en el manual de uso. Se recomienda un flash de 4 (400ms).

Ejemplo:

Se requiere:

- Línea 1 (41): Que pertenezca a todos los grupos.
- Línea 2 (42): Que pertenezca al grupo 0 únicamente.
- Línea 3 (43): Que pertenezca al grupo 8, el de las líneas de alta velocidad, por que tiene conectada una placa de líneas de este tipo.

Prefijo	Línea	T/P	Grupo			Flash x100ms
			0	9	8	
4	1	0	1	1	1	4
4	2	0	1	0	0	4
4	3	0	0	0	1	4

7) Portero eléctrico, busca personas y relés

Programa el uso del conector para adaptador de portero y el uso de los relés de la Placa de entradas y salidas.

Tabla con la programación de fábrica:

Prefijo	Modo	Relé 1	Relé 2	Relé 3
6	1	0	1	1

Modo:

- 0 → Sin nada conectado
- 1 → Con adaptador de portero
- 2 → Con Busca Personas

Relé 1:

- 0 → Cerradura del adaptador de portero o amplificador del busca personas.
- 1 → Uso general (manual)

Relé 2:

- 0 → No usar (desactivado)
- 1 → Uso general (manual)
- 2 → Sirena 1 *sin* aviso de activación. Para uso con el sistema de alarmas.
- 3 → Sirena 1 *con* aviso de activación. Para uso con el sistema de alarmas.

Relé 3:

- 0 → No usar (desactivado)
- 1 → Uso general (manual)
- 2 → Sirena 2 **sin** aviso de activación. Para uso con el sistema de alarmas.
- 3 → Sirena 2 **con** aviso de activación. Para uso con el sistema de alarmas.

Ver "Manejo de los Relés" en el manual de uso.

8) Los números Prohibidos y los Permitidos

La central posee dos tablas de números que según la programación particular de cada interno pueden ser prohibidos o permitidos.

```

Programación de fábrica:
00 06#15##
01 0610#0800##
    
```

En las tablas:

- Los números van separados entre sí por la tecla #.
- La tecla * funciona de comodín (cualquier número).
- Las tablas, pueden tener como máximo 127 dígitos incluidos los números de teléfono, los * y los #.
- Las tablas finalizan con ##.

Números Prohibidos:

Discar 00 + 1º Número telefónico#2º Número telefónico#3º Número telefónico#...##
 127 dígitos como máximo

Números Permitidos:

Discar 01 + 1º Número telefónico#2º Número telefónico#3º Número telefónico#...##
 127 dígitos como máximo

La central cortará (no permitirá su llamado) a cualquier número telefónico que empiece con alguno de los números de la tabla de Prohibidos, exceptuando los que se encuentren en la tabla de Permitidos o de agenda/emergencia.

Nota:
 Las llamadas a 0800, 0610, etc. podrán ser realizadas por los internos con categoría 7 si estos números están incluidos en la tabla de permitidos. Ver programación.

Ejemplo:

Se requiere que los internos NO puedan llamar a celulares locales o larga distancia (comienzan con número 0 (larga distancia) + 3 números cualesquiera (la localidad) + el número 15) ni a los 0600. Pero que SI puedan llamar al celular de la localidad de Rosario: 0341-15-1234-1234 y a los números que comiencen con 0600111 (o sea que no podrá llamar a los 0600 a menos que empiecen con 0600111).

```

00 0600#15#0***15##
01 0600111#03411512341234##
    
```

9) Los números de la agenda/emergencia

La central posee una tabla de números a los que se pueden llamar desde cualquier interno (excepto clase receptor) sin importar si el interno tiene bloqueado ese tipo de número por su categoría de bloqueo o por la tabla de números prohibidos. Ver "Llamada por agenda/emergencia" en el manual de uso.

En la tabla:

- Los números van separados entre sí por la tecla #.
- La tabla, puede tener como máximo 127 dígitos incluidos los números de teléfono y los #.
- La tabla finaliza con ##.

Discar 02 + 1º Número telefónico#2º Número telefónico#3º Número telefónico#...##
 127 dígitos o nueve números telefónicos como máximo

10) El puesto de Operadora

Configura el puesto de operadora. Ver "Operadora" en el manual de uso.

Tabla con la programación de fábrica:

Prefijo	Nº de interno	Servicio	Nº de ring para desborde	Intercala
7	0	0	0	0

Nº de Interno:

- Programa el número del interno que será la operadora.
- 1 al 8 → Interno de la operadora. Desde el 1 (31) al 8 (38).
- 0 → No hay operadora (los demás valores deben ingresarse pero son ignorados)

Servicio:

Programa en qué servicio el interno funcionará como operadora.

0 → Nunca. No hay operadora.

1 → En servicio Diurno

2 → En servicio Nocturno

3 → En servicio Nocturno y Diurno (siempre)

Nº de ring para desborde:

Programa cuantos ring deben sonar las llamadas entrantes antes de comenzar a sonar en los demás puestos de atención.

0 → Inmediato. Los puestos de atención comienzan a sonar junto con la operadora (si está incluida en los puestos).

1 a 8 → Cantidad de ring que suena en la operadora antes de que suenen los otros puestos de atención.

9 → Sin desborde. Solo suena la operadora, no se consideran otros puestos de atención, a menos que la operadora salga de servicio.

Intercala:

Programa si la operadora puede intercalarse en comunicaciones ya establecidas e irrumpir sobre "No Molestar".

0 → No. No puede intercalar ni irrumpir sobre "No Molestar".

1 → Sí. Puede intercalar e irrumpir sobre "No Molestar".

Ejemplo: Se requiere:

Que la operadora sea el interno 31. Funcione en ambos servicios (Nocturno y Diurno). Tenga cinco ring de desborde, o sea, que al sexto ring la llamada suene en los puestos de atención. Que no pueda intercalarse ni anular el modo "No Molestar".

Prefijo	Nº de interno	Servicio	Nº de ring para desborde	Intercala
7	1	3	5	0

TELEPROGRAMACIÓN (PROGRAMACIÓN REMOTA)

La central telefónica puede programarse de forma remota, por medio de una llamada telefónica gracias a su MODEM interno. Esta función es una gran ventaja para usuarios con poca o ninguna experiencia en la programación de centrales telefónicas, puesto que solo debe tener en claro como se desea que funcione la central y nuestro personal se encargará de la programación.

Procedimiento:

1. Apagar la central telefónica, esperar cinco segundos y encender nuevamente.
2. Antes del minuto levantar un interno y discar **** + Clave del modo programación**
3. El auricular recibirá un beep de confirmación.
- 4.a De encontrarse en la Ciudad autónoma de Buenos Aires o Gran Buenos Aires, se puede discar **93** y la central llamará a la mesa de ayuda de MITTO de forma automática.
- 4.b De lo contrario, se debe discar **92** (recibirá tono de línea) y luego el número telefónico de nuestra mesa de ayuda: (+54 11) 4957-7880
5. Nuestro personal lo guiará en los pasos subsiguientes.

Nota:

 La programación remota no incluye el grabado de los mensajes de los preatendidos y de la alarma.

Número de série:

INSTALACIÓN DE PLACAS**Nota:**

 La instalación de las placas debe realizarse con la central apagada y desconectada de la red eléctrica.

Las líneas (TW-L o TW-LC):

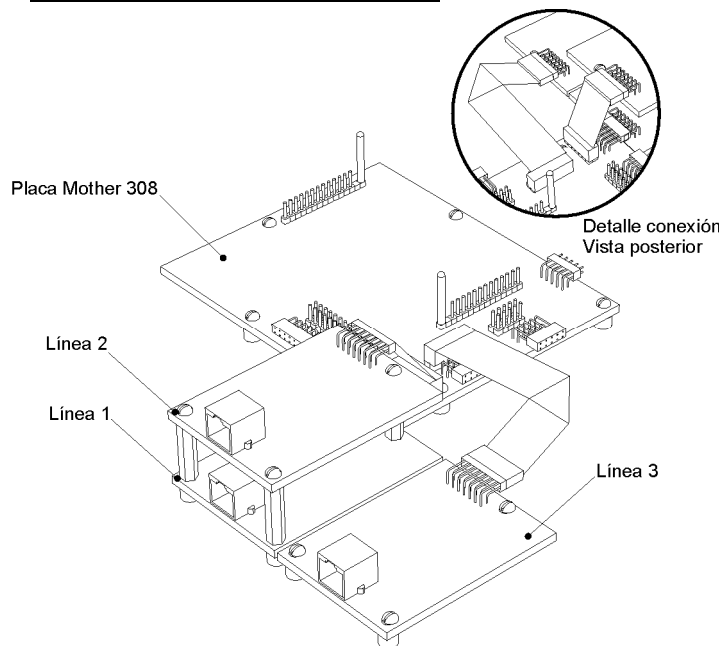

Línea 1: Se conecta directamente a la mother.

Línea 2: Se coloca con las torretas sobre la línea 1 y se conecta a la mother por medio del cable TW-CL.

Línea 3: Se conecta a la mother con el cable TW-CL3 como se indica en el dibujo.

Los internos (TW-IB o TW-INB):

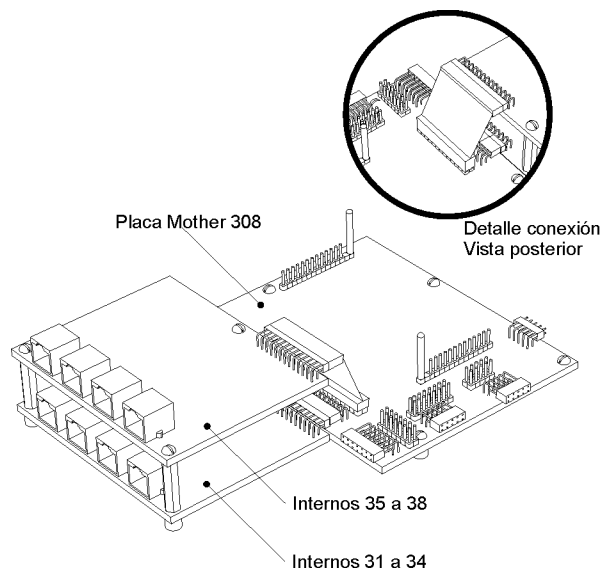

Placa de internos 1: Se conecta directamente a la mother. Internos 31 a 34.

Placa de internos 2: Se coloca con las torretas sobre la placa de internos 1 y se conecta a la mother por medio del cable TW-CI. Internos 35 a 38.

El portero o Busca Personas (TW-2H, TW-3H, TW-5H o TW-BP):

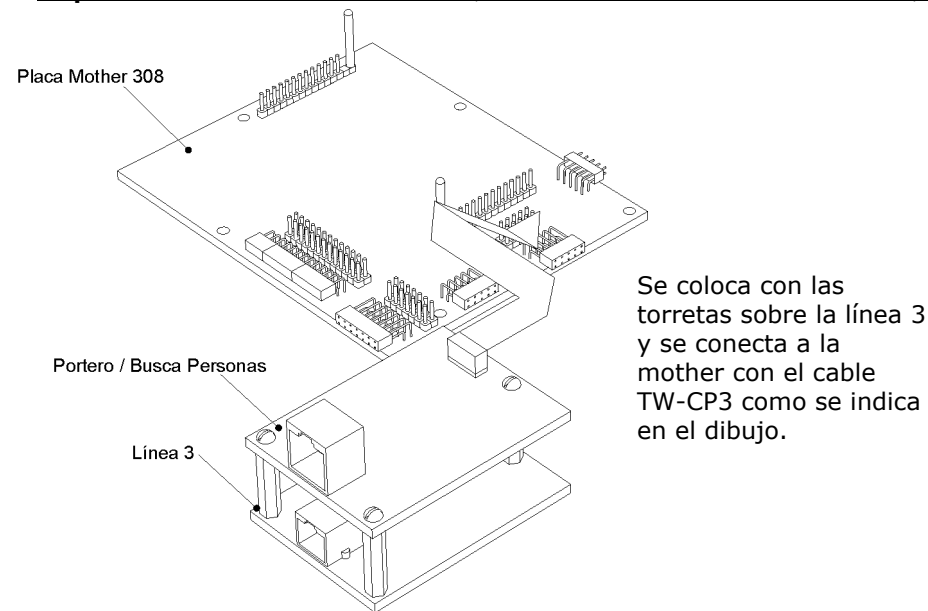

Se coloca con las torretas sobre la línea 3 y se conecta a la mother con el cable TW-CP3 como se indica en el dibujo.

Placa de comunicaciones (TW-CO):

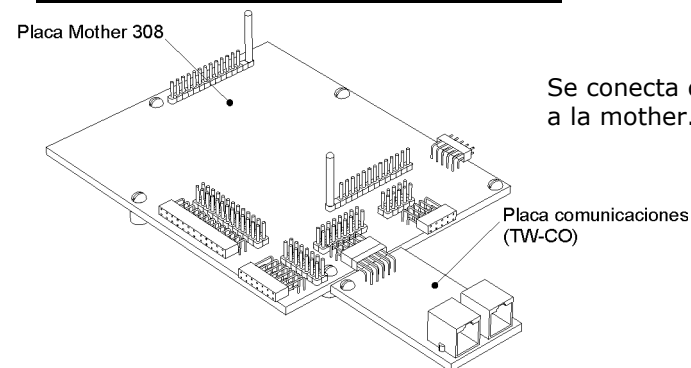

Se conecta directamente a la mother.

Placa de entradas y salidas (TW-I/O):

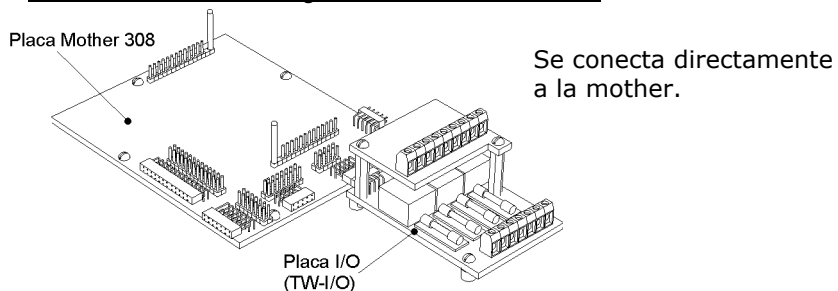

Preatendedor (TW-PA1):

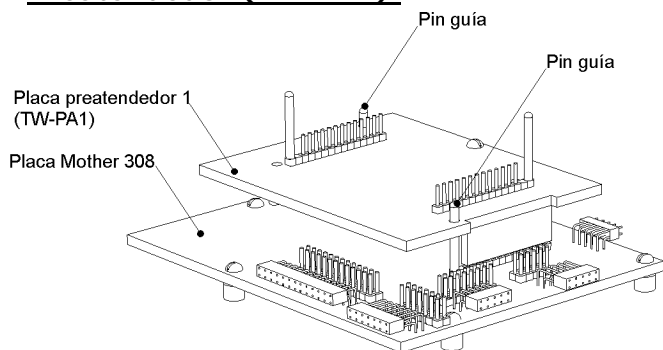

Se coloca sobre la mother guiándose con los pines guía de esta. Se conecta directamente a la mother, teniendo cuidado de que todos los pines hayan quedado conectados.

Tablas de Programación de usuario

Es altamente recomendable conservar estas tablas con la programación actualizada.

Internos:

Interno	Suena línea			Toma Línea			Bloqueo	Tiempo Máximo	L E	Clase	Desvío Permitido	N M	P O	G D	G N
	41	42	43	0	9	8									
3	1														
3	2														
3	3														
3	4														
3	5														
3	6														
3	7														
3	8														

Grupos de internos:

Prefijo	Grupo	Servicio en que suena la línea			Modo de sonar
		41	42	43	
3	9	1			
3	9	2			

Líneas:

Prefijo	Línea	T/P	Grupo			Flash x100ms
			0	9	8	
4	1					
4	2					
4	3					

Portero eléctrico, busca personas y relés:

Prefijo	Modo	Rele 1	Rele 2	Rele 3
6				

Operadora:

Prefijo	Nº de interno	Servicio	Nº de ring para desborde	Intercala
7				

Números prohibidos:

#	#	#
#	#	#
#	#	#
#	#	# #

Números Permitidos:

#	#	#
#	#	#
#	#	#
#	#	# #

Números de la agenda/emergencia:

#	#	#
#	#	#
#	#	# #

CARACTERISTICAS TECNICAS

Líneas	1 a 3
Internos	4 a 8
Canales de comunicación	7 (non blocking)
Detección de DTMF	3 simultáneas
Generación de DTMF	1
Método de detección de discado	Tono ó Pulsos
Conversión de discado externo	Tono a pulso
Conexiones	Líneas e internos: RJ11 (2 hilos) Música externa: Jack mono
Alimentación	180-250 Vca, 50Hz
Consumo máx.	34W
Corriente máxima	160mA
Fusible	500mA / 250V
Generador de ring	57 V _{RMS} ± 15%, 25Hz
Respaldo de batería (opcional)	12V / 7 A/H
Temperatura de operación	0°C - 40°C (Se recomienda entre 15°C - 25°C)
Humedad de operación	10% - 90% (no condensada)
Dimensiones (Al x An x P)	(245 x 340 x 80) mm
Peso aproximado	2,5 Kg
Longitud de cable de interno máx.	1Km: 1 par trenzado (24 AWG)

GARANTIA

POSTHAC S.A. garantiza el normal funcionamiento de este producto contra cualquier defecto de fabricación y/o vicio de material por el período de 1 (un) año a partir de la fecha de compra por parte del usuario, comprometiéndose a reparar y/o cambiar sin cargo alguno cualquier pieza o componente que fallare en condiciones normales de uso dentro del mencionado período.

El período de garantía puede extenderse de manera gratuita a 3 (tres) años con una simple registración del equipo que se puede realizar llamando a la mesa de ayuda: (+54 11) 4957-7880 o desde Internet en la página: www.mitto.com.ar

A efectos de un correcto funcionamiento y de validez de la presente garantía, este equipo deberá instalarse respetando las indicaciones explícitas en el presente manual de uso.

La reparación se realizará, recibirá y entregará en nuestro laboratorio sito en Maza 1225 (C1240ADA) Capital Federal. Consultas: Tel./Fax. (+54 11) 4957-7100, E-Mail: ventas@posthac.com.ar

La garantía no cubre:

- Los desperfectos causados por excesos o bajas en la tensión de alimentación.
- Los reclamos de funcionamiento en instalaciones que no sigan las indicaciones dadas en este manual de instrucciones.
- Toda falla, rotura o desgaste producidos por el mal trato, uso indebido y/o instalación por parte de terceros no autorizados por POSTHAC S.A.
- Viáticos ni fletes de ninguna especie.

Anulación de la garantía:

- Esta garantía quedará anulada o perderá su validez, si personas ajenas a esta empresa han revisado o reparado el equipo, cambiado alguna de sus partes o modificado su diseño original, si el equipo sufre daño o rotura por accidente o siniestro en cualquiera de sus formas: golpes, agua, fuego, tormenta, descargas atmosféricas, atentado, etc. Uso indebido o abusivo, daño intencional o fortuito y/o causas de fuerza mayor, deficiencias en la red de alimentación o interconexión indebida.
- El daño y alteración o retiro de las identificaciones que el equipo posee, anulan automáticamente esta garantía.

El servicio técnico proveerá de repuestos legítimos. POSTHAC S.A. no se responsabiliza de ningún daño, perjuicio o deterioro que eventualmente se pueda ocasionar a terceros.

SOLUCIÓN DE PROBLEMAS

Problema	Posible Causa	Posible Solución
El interno no funciona (no tiene tono).	Problema en la conexión entre el teléfono y la central.	Tomar el teléfono y conectarlo a la central con un cable corto. Si funciona, revisar el cable anterior.
	El teléfono del interno no funciona.	Conectar el teléfono en otra extensión, si no funciona reemplazarlo.
	Error en la programación.	Revisar la programación del interno.
Cuando se llama a un interno suenan dos.	Dos cables, uno de cada uno de los pares de los internos están en corto entre sí.	Revisar los cables que van de la central a dichos internos.
Dos internos se interfieren entre sí.	Dos cables, uno de cada uno de los pares de los internos están en corto entre sí.	Revisar los cables del par telefónico que van de la central a dichos internos.
Se escucha un zumbido en un interno que disminuye cuando se retira la tierra de la central.	Uno de los cables del par telefónico del interno está en corto con la tierra.	Si al retirar la tierra de la central el zumbido disminuye, revisar los cables del par telefónico que van de la central a dicho interno.
La central se desprograma o se desprogramó.	Cambio accidental del servicio (Nocturno – Diurno).	En caso de no usar ambos servicios, programar el servicio nocturno igual al diurno.
Al tomar línea a veces esta no tiene tono (queda muda).	Error en la programación.	Revisar la programación de las líneas.
	Una línea externa no funciona.	Probar la línea con un teléfono en forma directa.
Los internos no suenan con llamadas externas, pero sí con las internas	Error en la programación del interno.	Revisar la programación del interno.
La música de espera externa está distorsionada.	El nivel de la señal de entrada es excesivo.	Disminuir el volumen de la música de espera externa.